

平成30年度 神奈川県中学校新人テニス大会 兼 関東中学生新人テニス選手権大会予選

期日 平成30年8月22日～26日、9月2日 個人戦(シングルス ダブルス)
平成30年9月17、23、24、29、30日 団体戦(シングルス3名ダブルス2組)
予備日 9月1、8、9、15、16日、10月7、8、14日、および以降の日曜・祝祭日

時間 午前9時 試合開始

会場 等々力緑地、三ツ沢公園、山手公園、本牧市民公園 ほか
各参加校テニスコート

試合形式	個人戦	予選	1セットマッチ(6ゲーム先取)
		予選決勝	1セットマッチ(6-6 後7ポイントタイブレーク)
		本戦	1セットマッチ(6-6 後7ポイントタイブレーク)
	団体戦		1セットマッチ(6-6 後7ポイントタイブレーク)

主催 神奈川県中学校テニス連盟

後援 神奈川県中学校体育連盟(申請中)、横浜市教育委員会

——選手の保護者および関係者へお願い——

会場へは公共交通機関を利用するようお願いいたします。

公営コートおよび学校コートへの自家用車での来場はご遠慮下さい。

住宅地や路上の駐車に対する苦情が増加しています。ルール・マナー向上に一層のご協力をお願いします。

大会役員

大会会長	竹内博之			
大会副会長	江崎雅治	二見朗由		
大会委員長	中島英夫			
大会副委員長	古川 創			
レフェリー	山崎 翔			
アシスタント レフェリー	松本 圭			
競技委員	高田 暁 山田 靖彦 末包 義人 山田 祐介 宮地 潤子 松川 和樹 東田 敬史	大森 康雄 肥田 真由美 川上 卓 林 弘之 佐藤 克行 岩澤 朝香 杉山 正洋	大滝 雄司 青木 佳三 木村 喜明 窪井 素子 谷川 毅成 田中 耕太郎 石井 朋之	野村 晋一郎 齋藤 修一 吉永 恵 亀田 隆史 平野 智史 今村 総士

大会委員 参加中学校テニス部顧問

大会顧問 各参加中学校校長

大会事務局 **【団体戦エントリー用紙送付先】**
神奈川県川崎市緑区台村町800 神奈川大学附属中学校 佐藤 克行
〒226-0014 横浜市緑区台村町 800 TEL 045 (934) 6211

大会ディレクター (男子)桐光学園中学校 大滝 雄司
〒215-8555 川崎市麻生区栗木 3-12-1 TEL 044(987)0519
大会中 携帯TEL 080(4876)8305(平日 9:00~16:00, 大会当日 6:00~17:00)
(女子)横浜市立大鳥中学校 岩澤 朝香
〒231-0821 横浜市中区本牧原 22-1 TEL 045(621)4500
大会中 携帯TEL 080(4931)1908(平日 9:00~16:00, 大会当日 6:00~17:00)

※注意 大会中携帯電話は緊急時の連絡用です。
また、連絡は原則顧問の先生がするようお願いします。

大会日程

試合日程・会場(男子個人戦)

大会会場へは、必ず公共の交通機関をご利用ください。

()の時間 までに届けを 終えること	Aブロック			Bブロック			
	サレジオ学院 ハード8面 砂入り人工芝4面	三ツ沢公園 砂入り人工芝	等々力公園 砂入り人工芝	桐光学園 第2グラウンド クレー4面	三ツ沢公園 砂入り人工芝	栄光学園 砂入り人工芝7面	等々力公園 砂入り人工芝
8月22日(水) (8:30) 9:00~	シングルス 予選1R~F 5,21,22,28 39,42,44,50 52,55,60,62			シングルス 予選1R~F 3,29 38,63	シングルス 予選1R~F 6,11 43,59		
コर्टレフェリー	山田 松川 河野 青木 大森			大滝 齋藤	高田 林		
8月23日(木) (8:30) 9:00~	シングルス 予選1R~F 2,7,10,12 13,14,18,30 34,36,54,58	シングルス 予選1R~F 4,20,26 37,45		シングルス 予選1R~F 15,47 51,53		シングルス 予選1R~F 19,23,27,31 35,46,61	
コर्टレフェリー	山田 松川 河野	青木 大森		大滝 齋藤		高田 林	
8月24日(金) (8:30) 9:00~	ダブルス 予選1R~F 2,3,5,12,18,22 28,29,34,36,38 39,41,42,47,50 55,60,61,62	ダブルス 予選1R~F 14,21,23,30 44,52,58	ダブルス 予選1R~F 6,7,10 11,15,19 26,46,54 56,59			ダブルス 予選1R~F 4,8,13,20 24,25,27,35 37,43,45 51,57	ダブルス 予選1R~F 9,31,40 53,63
コर्टレフェリー	山田	大森				高田 林	齋藤 石井 杉山
8月25日(土) (8:30) 9:00~	シングルス 本戦1R~4R 1~32					シングルス 本戦1R~4R 33~64	
コर्टレフェリー							
8月26日(日) (8:30) 9:00~	ダブルス 本戦1R~4R 1~32					ダブルス 本戦1R~4R 33~64	
コर्टレフェリー							
9月2日(日)	シングルス ベスト8以上 9:00集合 ダブルス ベスト8以上 12:00集合						
コर्टレフェリー							
9月9日(日)	<h1>予備日</h1>						
9月16日(日)							

※3~8位の順位戦は試合進行の状況や悪天候などによる日程変更など運営上の理由により行われな場合がありますのでご了承ください。

※本戦出場校顧問にはロービングアンパイアの割り当てがあります。テニスシューズをご用意ください。

※桐光学園第2グラウンドは五月台駅下車です。桐光学園校舎コート(栗平駅下車)と間違えないように十分注意してください。

()の時間 までに届けを 終えること	Aブロック							Bブロック			
	三ツ沢公園 砂入り人工芝	捜真女学校 砂入り人工芝2面 ハード1面	金沢中 クレー4面 注1	横浜雙葉 ハード2面	関東六浦 砂入り人工芝	等々力公園 砂入り人工芝	山手公園 砂入り人工芝6面	桐光学園 (校舎コート) 砂入り人工芝3面	聖園女学院 砂入り人工芝3面	慶應湘南藤沢 砂入り人工芝4面	日本女子大附属 砂入り人工芝4面
8月22日(水) (8:30) 9:00~	シングルス 予選1R~F 5,12,15,19,27 29,34,35,42	シングルス 予選1R~F 22,54,58	シングルス 予選1R~F 44,59	シングルス 予選1R~F 47,55				シングルス 予選1R~F 3,21,30	シングルス 予選1R~F 6,53,61	シングルス 予選1R~F 10,11 23,43	
コートフェリー	肥田 田中 山崎 谷川 新澤	吉永 今村	中島	東田 木村				松本	川上 石井	窪井 宮地	
8月23日(木) (8:30) 9:00~	シングルス 予選1R~F 2,7,38 45,51,62	シングルス 予選1R~F 14,31,37			シングルス 予選1R~F 4,18,26			シングルス 予選1R~F 28,50,52	シングルス 予選1R~F 13,20,46	シングルス 予選1R~F 36,39 60,63	
コートフェリー	田中 山崎 谷川 新澤	吉永 今村			肥田 中島			松本	川上 石井	窪井 宮地	
8月24日(金) (8:30) 9:00~		ダブルス 予選1R~F 11,20 42,58	ダブルス 予選1R~F 10,14 26,36		ダブルス 予選1R~F 15,18,22,27 29,34,44,46 52,56,59	ダブルス 予選1R~F 2,30	ダブルス 予選1R~F 4,6,8,12,24 38,39,45,50 54,57,61,63	ダブルス 予選1R~F 5,7,23 28,35,62		ダブルス 予選1R~F 9,13,19 31,40,47 51,55	ダブルス 予選1R~F 3,21,25 37,41,43 53,60
コートフェリー		吉永	中島		肥田		田中 末包 谷川	松本		窪井 川上	宮地 石井

()の時間 までに届けを 終えること	新杉田公園 砂入り人工芝4面	関東六浦 砂入り人工芝	桐光学園 (校舎コート) 砂入り人工芝3面	本校市民公園 砂入り人工芝8面	サレジオ学院 ハード 砂入り人工芝
8月25日(土) (8:30) 9:00~	シングルス 本戦1R~4R 1~16 49~64	シングルス 本戦1R~4R 33~48	シングルス 本戦1R~4R 17~32		
コートフェリー	田中	肥田	松本		
8月26日(日) (8:30) 9:00~				ダブルス 本戦1R~4R 1~64	
コートフェリー					
9月2日(日)					シングルス ベスト8以上 9:00集合 ダブルス ベスト8以上 12:00集合
コートフェリー					
9月9日(日)	<h1>予備日</h1>				
9月16日(日)					

注1 金沢中会場について
8月22日・24日
12時30分集合
13時試合開始
とします。
他会場と集合時間が異なりますので注意してください。

注3 サレジオ学院会場について
更衣室がありません。テニスウェアなどで来るようにしてください。

※3~8位の順位戦は試合進行の状況や悪天候などによる日程変更など運営上の理由により行われな場合がありますのでご了承ください。
 ※本戦出場校顧問にはロービングアンパイアの割り当てがあります。テニスシューズをご用意ください。
 ※桐光学園校舎コートは栗平駅下車です。桐光学園第二グラウンド(五月台駅下車)と間違えないように十分注意してください。

注意事項

1. 荒天時における対応

(1) 試合開始時間の3時間前から試合開始時間までの間に、神奈川県内(東部または全域)に大雨警報、洪水警報、暴風警報のいずれかが出ている場合には、その日の試合は中止とする。

2. 雨天等による日程変更について

(1) 雨天等により試合の有無不明の場合でも、必ず試合会場に行き、コートレフェリーの指示に従うこと。

3. 受付(出席確認)について

(1) 出場選手は、顧問とともに、指定された試合開始時間の30分前までにプレーできる服装で出席を届けること。団体戦の場合は全員(5名以上)そろって出席を届けること。指定された試合開始時間までに届け出ない選手は自動的に失格となる。

(2) 指定された大会使用球を試合当日に持参し、受付時に提出すること。

(3) 出場選手はアナウンスの聞こえる場所にいること。たとえ出席の届け出があっても呼び出しに応じなければ失格となる。

(4) 顧問は、いずれかの会場に必ず行って各出場選手と連絡がとれるようにしてください。また、団体戦は顧問の引率がない場合には出場できません。

3. 試合に関して

(1) 個人戦のボールパーソンについては、シングルスのみ双方1名ずつ認める。団体戦のボールパーソンは1コート4名以内とし、下図の位置につくこと。ボールパーソンは審判の判定については、たとえ審判から聞かれても答えてはならない。また、審判も聞くことがあってはならない。ボールパーソンは応援をすることはできない。

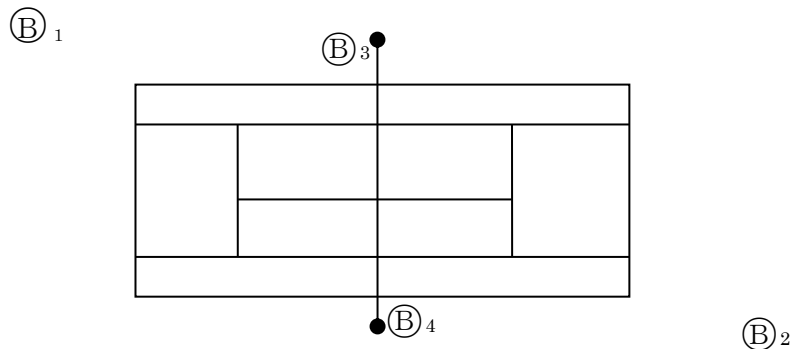

(2) 試合前のウォーミングアップは、原則としてサーブ練習(各サイド2本ずつ)とする。

(3) 先にトスをして、トスにより決まったコートでウォームアップを行い、すぐに試合を開始すること。

(4) 試合中(ウォームアップ時も含む)は、コート外の人との会話をするとはできない。また、携帯電話は電源をオフにしておくこと。

(5) 相手選手に向かって(視線をあわせて)、ガッツポーズや発声をするとは禁止とする。

(6) けいれん等の休息は認めていない。継続不可能な場合はリタイアとなる。

(7) 試合終了後の挨拶は、相手選手だけでなく、審判とも握手をして挨拶をすること。

(8) 試合終了後は主審と勝者が、直ちに本部へ結果を報告すること。

4. 試合中の警告、失格について

(1) 試合中、次にあげる行為があった場合は、その選手に対して警告をする。再度警告を受けた場合は、失格とする。

・不必要な遅延行為(ポイント間20秒以上、チェンジエンド時90秒以上)があった場合。

・試合中にアドバイスを受けた場合。 ・携帯電話が作動した場合。

・その他、レフェリー、アシスタントレフェリー、競技委員が必要と認め警告した場合。

(2) 個人戦の応援は原則として拍手のみとする。次にあげる行為があった場合は、その応援者は会場外へ退場させる。

・特定の選手を応援する目的で声をあげ、罵声を発生したりして、相手選手や審判の心理を攪乱させるような行為をした場合。または、それに相当するような行為とコートレフェリーが判断した場合。

(3) 団体戦の応援についてはマナーに反しない限り、声を出しての応援を認める。ただし、コートレフェリーの判断により制限をかける場合がある。また、相手選手や審判の心理を攪乱させるような応援をした場合、あるいはそれ

に相当する行為とレフリーが判断した場合、その応援者は会場外へ退場させる。

5. 審判について

- (1) 出場選手は、十分にルールを理解し、審判ができるようにしておくこと。審判をする際は中立な立場に立ち、公正な判定をすること。
- (2) 個人戦予選の各コート第1試合の審判は、対戦者同士で決め、いない場合はセルフジャッジとする。第2試合以降は前の試合の敗者がコートに残り、次の試合の審判をすること。本戦はすべてセルフジャッジとする。
- (3) 個人戦の審判は原則として主審のみとし、はっきりとコールすること。
- (4) 団体戦の審判は主審1名、副審1名とし、原則として対戦校から1名ずつ出すこと。
 - ・原則としてドロー番号の早いチームが奇数試合 D1,S3,S1 の主審を受け持つこと。
 - ・主審・副審とも責任をもって担当するラインの判定を行うこと。(副審は下図の太線のラインの判定を受け持つ。オーバールールはありません。)
 - ・アウトの場合ははっきりと選手と観客にわかるよう大きな声でコールすること。副審は声のコールを必ず行うこと。ジェスチャーをする場合は、アウト、フォルトにおいてのみ手を横に伸ばすことに限り行うこと。
 - ・副審はサービスの判定が終わったらポストの位置まで戻り、ボールパーソンのかげにならない位置につくこと。

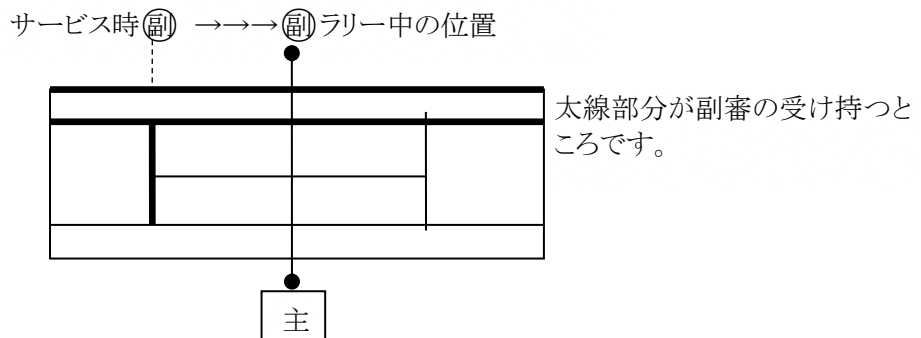

6. 服装・ラケットについて

「全国中学生テニス選手権大会」及び「全国選抜中学校テニス大会」の規定に準じます。すでにチームとしてウェアを作っており、以下の規定にあっていない場合は、大会ディレクターまで事前にご連絡ください。

- 清潔でプレーにふさわしい襟のあるテニスウェアを着用すること。
- 男子のシャツは、半袖を着用すること。女子はノースリーブの着用を認める。タンクトップは認めない。
- ショーツ、パンツは、膝が見えること。
- 女子のワンピースは袖のないものの着用を認める。
- 上下テニスウェアの下にコンプレッションウェアの着用を認める。(長さに制限なし)
- サングラスは、レンズ越しに目が見えること。
- 医療製品はレフェリーの許可を得て使用すること。
- ベンチでの傘の使用は認める。
- 学校名以外の商業ロゴは認めない。
- 学校名は、片方の袖に19.5cm²以内で1つ認める。
- ウェア等は、裏返したり、粘着テープを貼ったものは着用を認めない。
- ラケットのストリングスには、ロゴ(ステンシルマーク)を認めない。
- 製造者ロゴは、下の表の範囲と個数で認める。
- その他の適否はレフェリーが最終判断をする。

製造者ロゴの範囲と個数

	男子	女子
シャツ	・両方の袖それぞれ 39 cm ² 以内で2つ。 ・文字のないロゴは 77.5 cm ² 以内で1つ。 複数繰り返しの場合は袖または脇の縫い目のどちらにつけてもよい。	・両方の袖それぞれ 26 cm ² 以内で1つ。 ・同左
	・前身頃または襟に 39 cm ² 以内で2つ。 前身頃または襟に1つだけの場合は、後ろ見頃に 26 cm ² 1つ。	・前後の身頃と襟に 13 cm ² 以内で2つ、または 26 cm ² 以内で1つ。
ショーツ スカート パンツ	・ 13 cm ² 以内で2つ、または、26 cm ² 以内で前後1つずつ。	・ 13 cm ² 以内で2つ、または、26 cm ² 以内で1つ。
コンプレッション ショーツ	・ 13 cm ² 以内で2つ、または、26 cm ² 以内で1つ。	・ 13 cm ² 以内で1つ。
ワンピース		・ウエストから上部はシャツ、下部はスカートと見なす。
ソックス	・制限なし	・ 13 cm ² 以内（数は制限なし）
帽子 ヘッドバンド リストバンド	・ 26 cm ² 以内で1つ。	・帽子、ヘッドバンドは 19.5 cm ² 以内で「前」に1つ。 ・リストバンドは 19.5 cm ² 以内で1つ。

7. 団体戦について

- (1)ダブルスは登録した10名のうち、どの2名で組んでもよい。試合順序は D2,D1,S3,S2,S1 で行い、校内の実力順に並べる必要はない。対戦ごとに新たにオーダーを組みなおすことができる。
- (2)選手は最低5名で構成し、棄権ポイントがある場合には S3,S2 の順に欠くものとする。
- (3)初回戦は勝敗決定後もすべての試合を行うが、他の試合は勝敗が決定した時点で打ち切ることがある。
- (4)ベンチコーチは1名とし、コートの定められた位置にいること。助言や指導はコートチェンジの時のみで規定の時間内に限る。選手はベンチコーチ以外の者から、いかなる助言や指導も受けてはならない。ベンチコーチは登録された選手か顧問に限られる。なおベンチに入る顧問は1名とする。
- (5)ボールの判定については審判に従うこと。カウント、ルールの解釈についての異議、質問は申し出てもよいが、選手およびベンチコーチに限る。

※ 団体戦のエントリー用紙については、9月2日までの個人戦の結果を入力し、9月4日12時までに電子メールで、それを印刷したものを9月6日必着で大会事務局に郵送すること。

8. 会場について

- (1) 貴重品の管理は、各自で責任をもって管理すること。
- (2) ゴミは全て持ち帰りとする。その場に置いて帰ることはもちろんのこと、最寄り駅や帰り道に設置してあるゴミ箱に捨てて帰ることのないようにすること。また、お菓子を会場に持ち込むことはやめましょう。

9. その他

- ・会場へは公共交通機関を利用し、自家用車での来場はご遠慮下さい。住宅地や路上の駐車に対しての苦情が増加しています。ルール・マナー向上に一層のご協力をお願いします。
- ・公営コートの駐車場がテニスコートの利用者により満車になり、他の施設(野球場など)の利用者が駐車できないという事態が発生しています。くれぐれも会場には公共交通機関を利用して行くようお願いいたします。
- ・申し込み後に他大会に選出され、本戦に出場できなくなった場合には必ずディレクターに連絡をすること。
- ・関東新人大会出場予定数 男子団体 4,女子団体 4

団体戦の組合せについて

以下のように個人戦の結果をポイント化することによりシード校を決定します。

- ・本戦出場からポイント対象とする。
(本戦出場で2点、以降勝ち上がるごとに+2点) 詳細はエントリー用紙記入例を参照してください。
- ・ポイント獲得が3人以上の学校をシード対象とする。
(登録10名のポイントを合計)
- ・同ポイント数の場合は抽選をして順位を決める。
- ・ポイントを獲得した選手を必ずしも団体戦に登録しなくともよいこととする。
(団体戦登録選手以外のポイントは加算されない。)
- ・男女ディレクターを集計責任者とする。
- ・9月5日(水)に団体戦シード校案を常任委員会にて作成する。獲得ポイント表を本連盟ホームページに掲載し各校の顧問が確認できるようにする。
(確認期間は9月6日(水)の予定。疑義があれば集計責任者に連絡をする。)
- ・9月7日(金)17:00横浜市立金沢中にて団体戦の抽選会を行う。
(原則、常任委員による責任抽選であるが、希望する顧問は抽選会に参加できる。)
- ・9月8日(土)本連盟ホームページにて団体戦の組合せ、会場等を発表する。

平成30年度 神奈川県中学校新人テニス大会 男子シングルス本戦

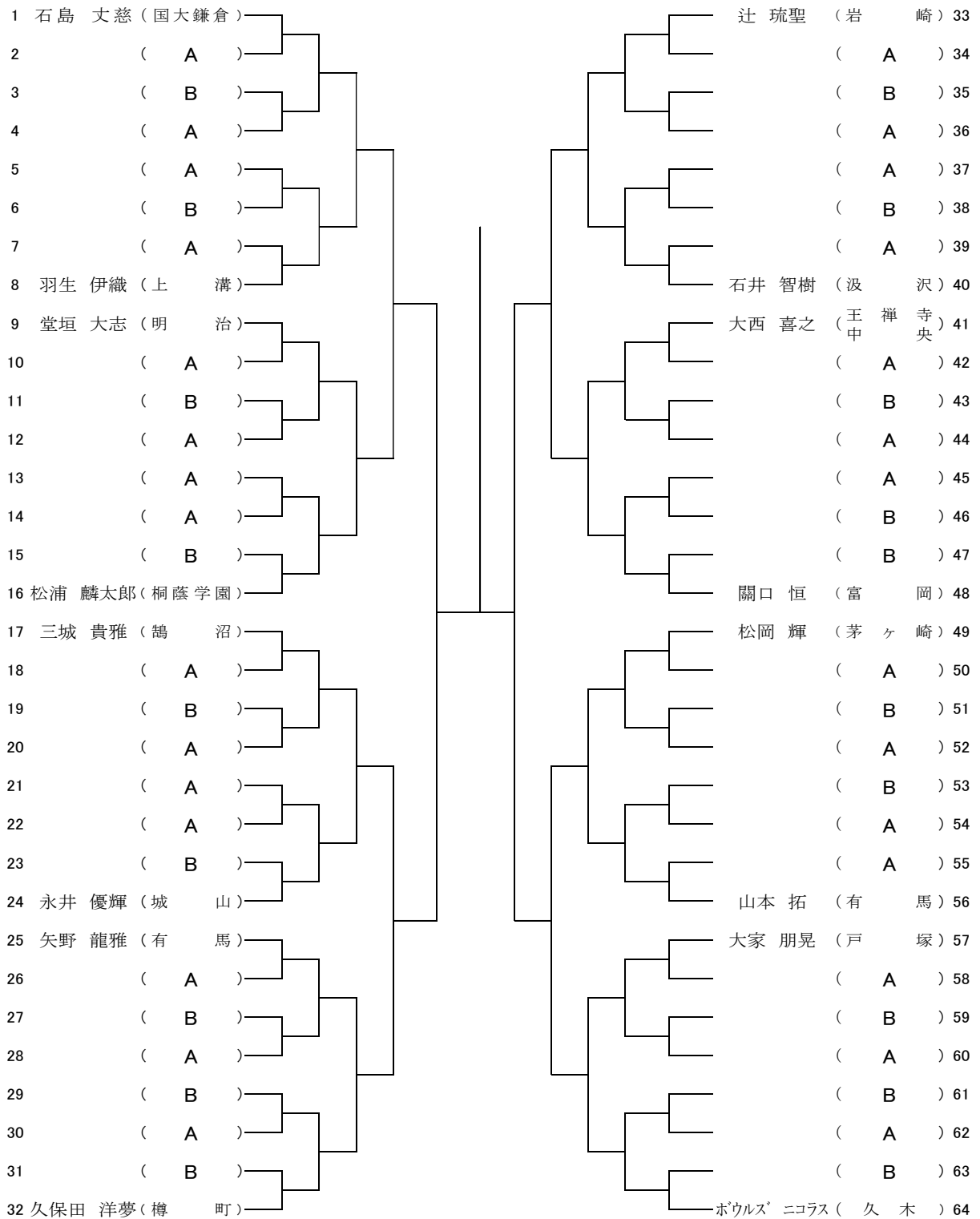

シード順位

順	名前	学校名	順	名前	学校名
1	石島 丈慈	国大鎌倉	9	石井 智樹	汲沢
2	ホウルズ ニコラス	久木	5	山本 拓	有馬
3~4	関口 恒	富岡	12	堂垣 大志	明治
	三城 貴雅	鵠沼		矢野 龍雅	有馬
5~8	久保田 洋夢	樽町	13	永井 優輝	綾瀬城山
	松岡 輝	茅ヶ崎	5	大西 喜之	王禅寺中央
	松浦 麟太郎	桐蔭学園	16	大家 朋晃	戸塚
	辻 琉聖	岩崎		羽生 伊織	上溝

平成30年度 神奈川県中学校新人テニス大会 男子ダブルス本戦

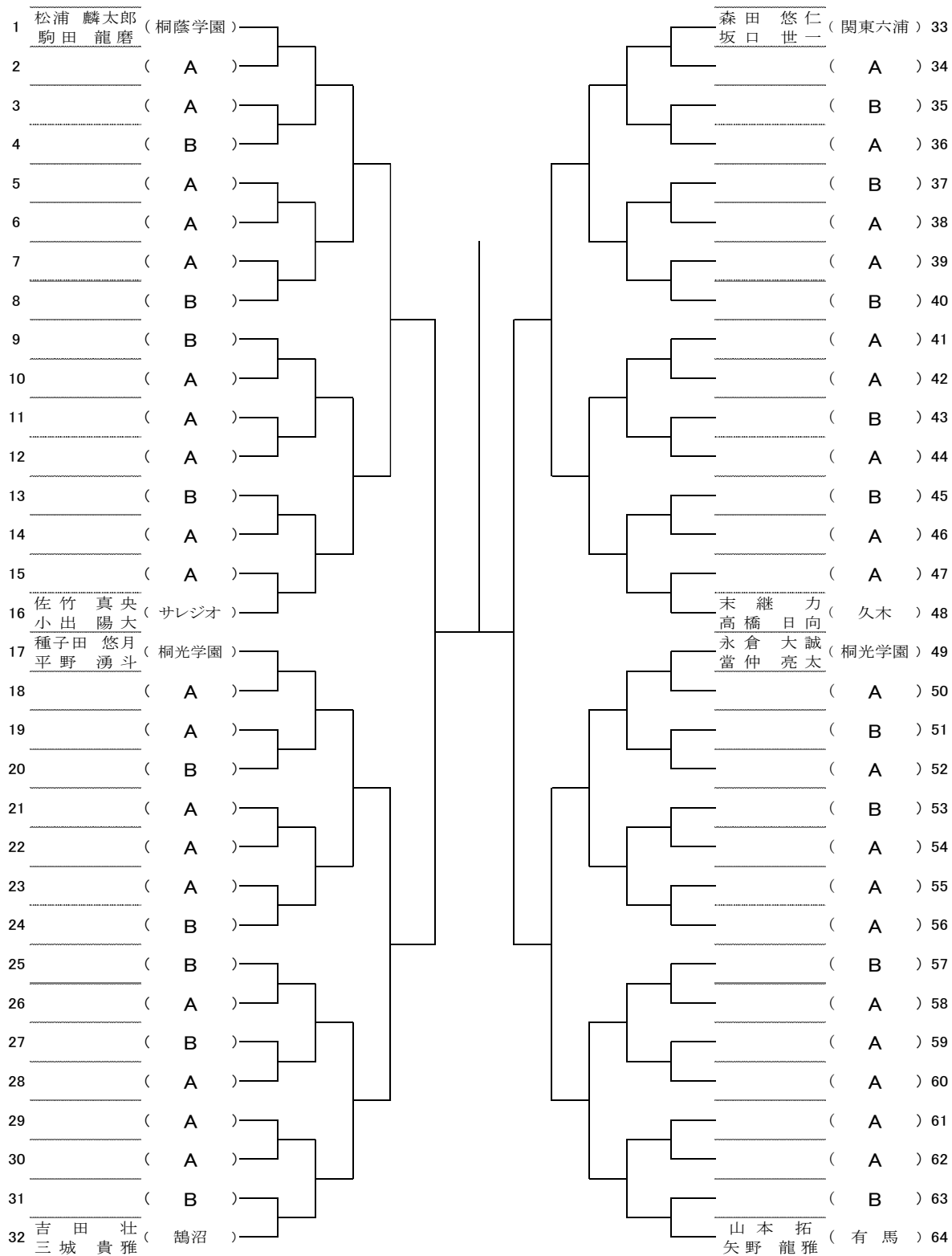

シード順位

順	名前	学校名	順	名前	学校名
1	松浦 麟太郎	桐蔭学園	5~8	永倉 大誠	桐光学園
	駒田 龍磨			當仲 亮太	
2	山本 拓	有馬		森田 悠仁	関東六浦
	矢野 龍雅			坂口 世一	
3~4	末継 力	久木		吉田 壮	鶴沼
	高橋 日向			三城 貴雅	
	種子田 悠月	桐光学園		佐竹 真央	サレジオ
	平野 湧斗			小出 陽大	

平成30年度 神奈川県中学校新人テニス大会 女子シングルス本戦

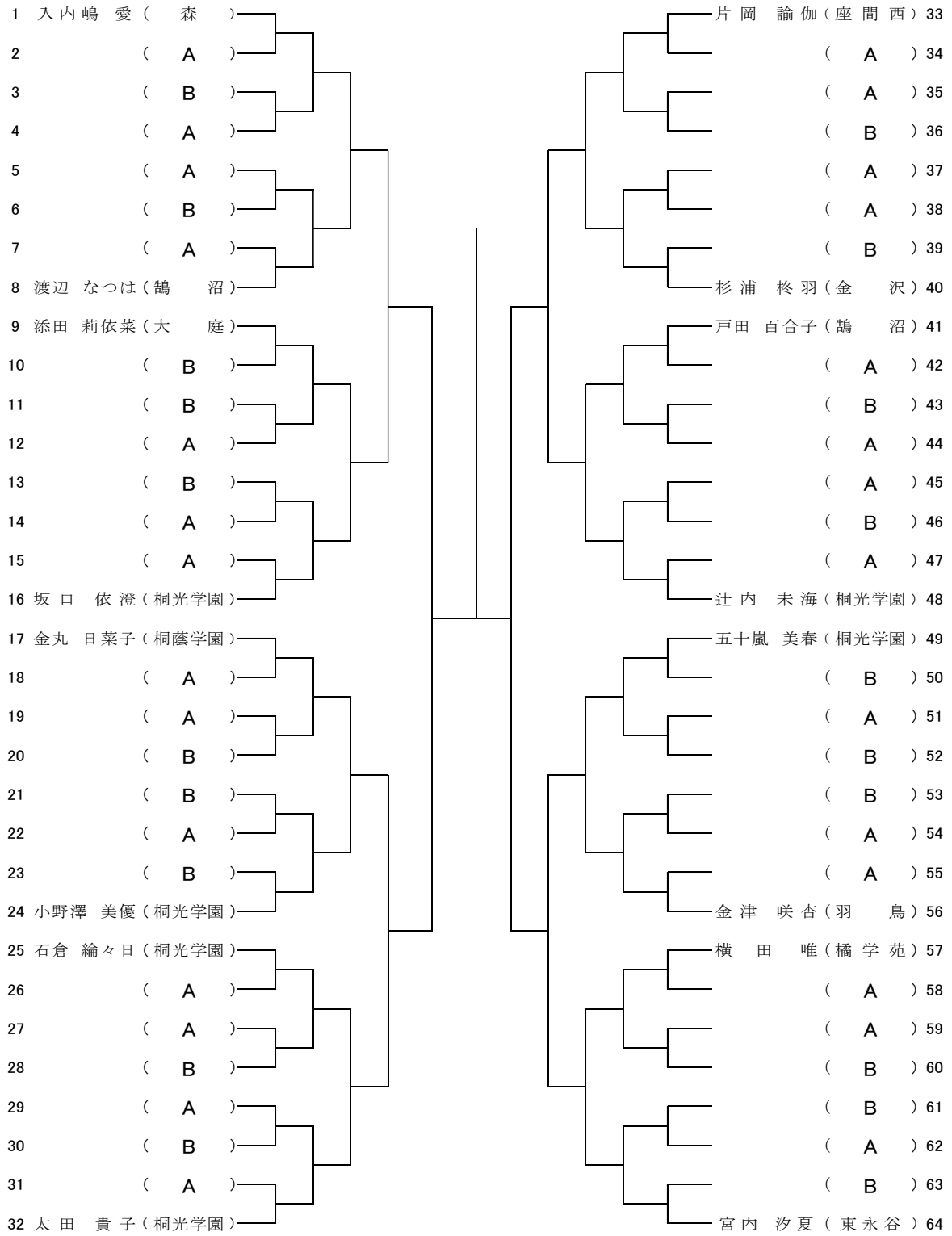

シード順位

順	名前	学校名	順	名前	学校名
1	入内嶋 愛	森	9	添田 莉依菜	大庭
2	宮内 汐夏	東永谷	5	石倉 綸々日	桐光学園
3~4	金丸 日菜子	桐蔭学園	12	杉浦 柊羽	金沢
	辻内 未海	桐光学園		金津 咲杏	羽鳥
5~8	片岡 諭伽	座間西	13	横田 唯	橘学苑
	五十嵐 美春	桐光学園	5	渡辺 なつは	鶴沼
	太田 貴子	桐光学園	16	小野澤 美優	桐光学園
	坂口 依澄	桐光学園		戸田 百合子	鶴沼

平成30年度 神奈川県中学校新人テニス大会 女子ダブルス本戦

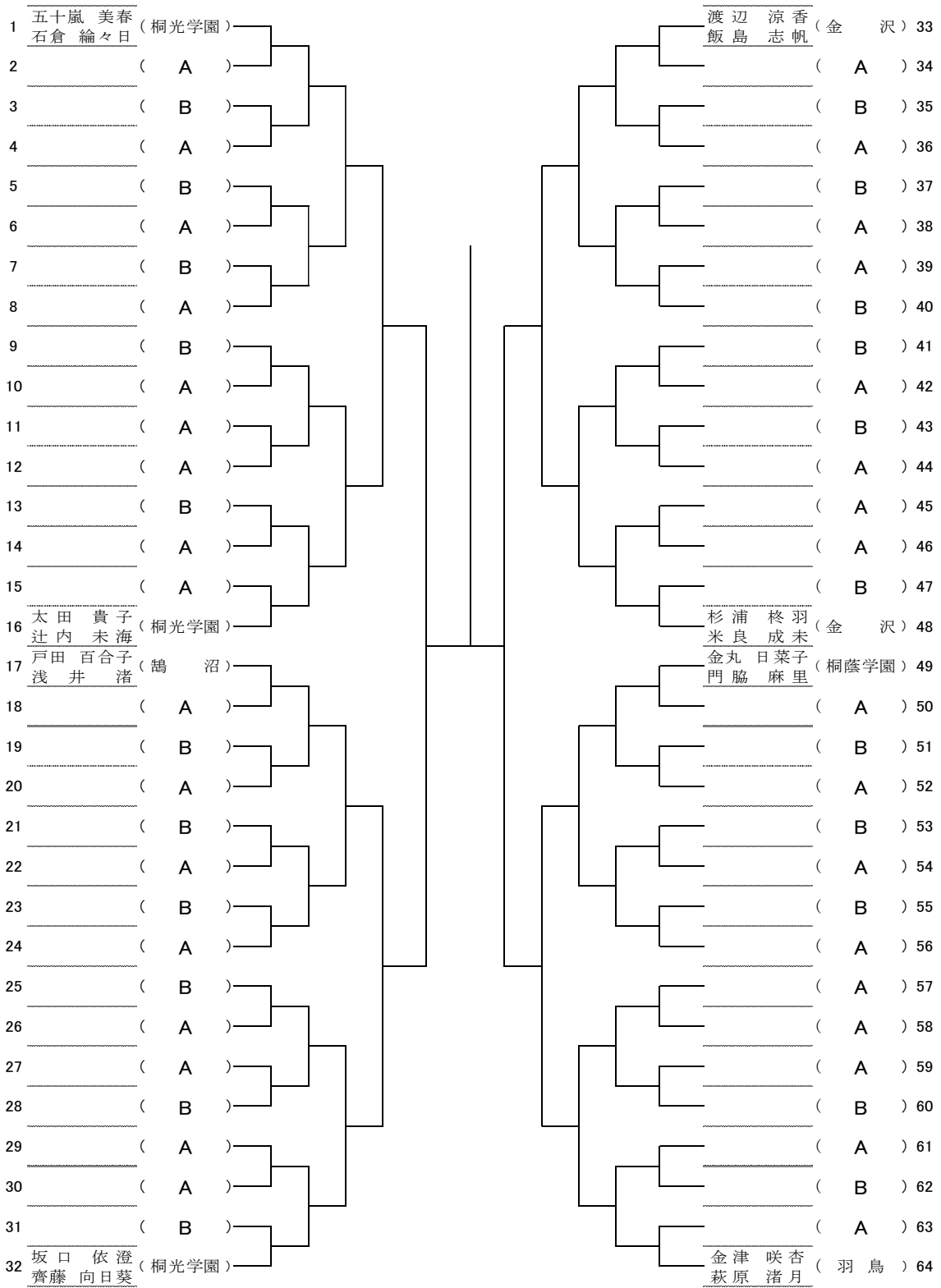

シード順位

順	名前	学校名	順	名前	学校名
1	五十嵐 美春	桐光学園	5~8	太田 貴子	桐光学園
	石倉 綸々日			桐光学園	
2	金津 咲杏	羽鳥		坂口 依澄	桐光学園
	萩原 渚月			桐光学園	
3~4	杉浦 柊羽	金沢		金丸 日菜子	桐蔭学園
				米良 成未	桐蔭学園
	戸田 百合子	鶴沼		渡辺 涼香	金沢
				浅井 渚	

平成 30 年度 神奈川県中学校新人テニス大会 男子シングルス予選 Aブロック①

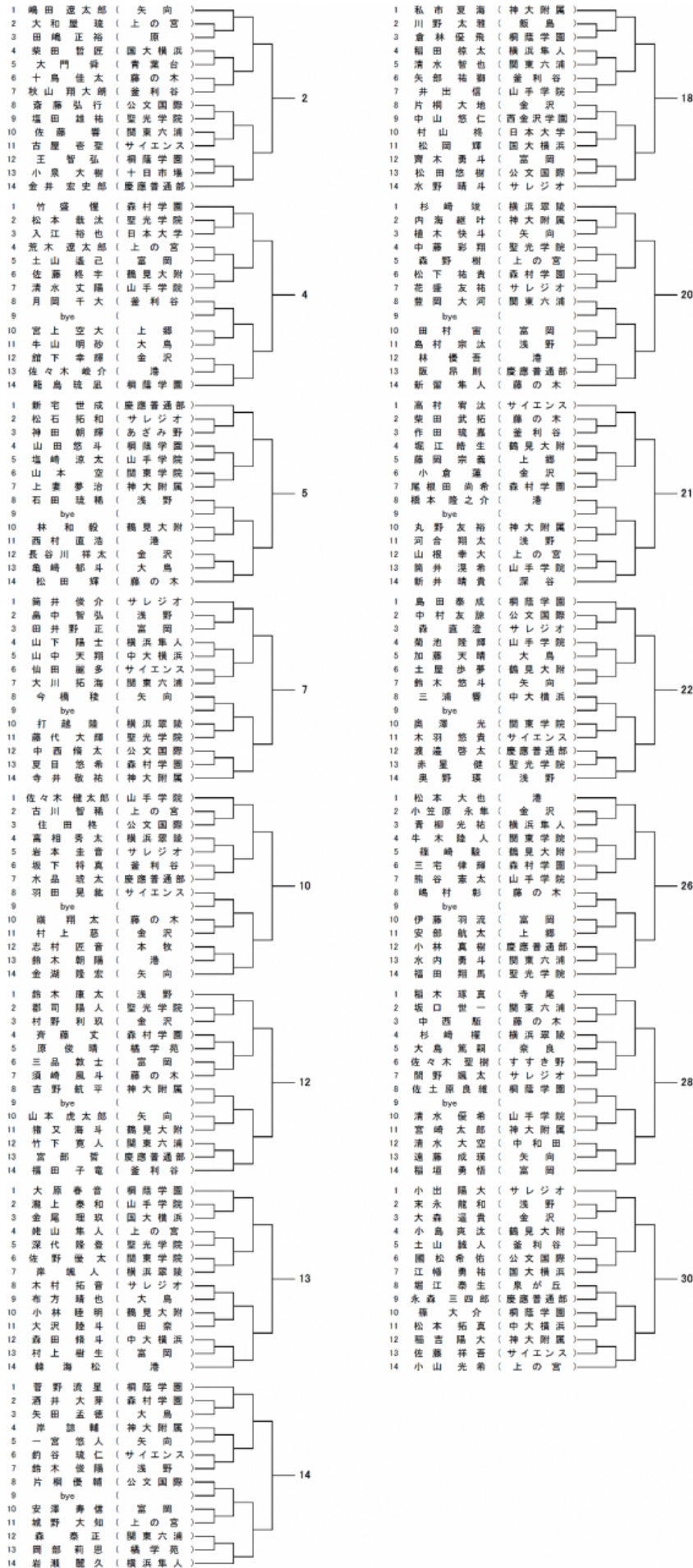

平成 30 年度 神奈川県中学校新人テニス大会 男子シングルス予選 Aブロック②

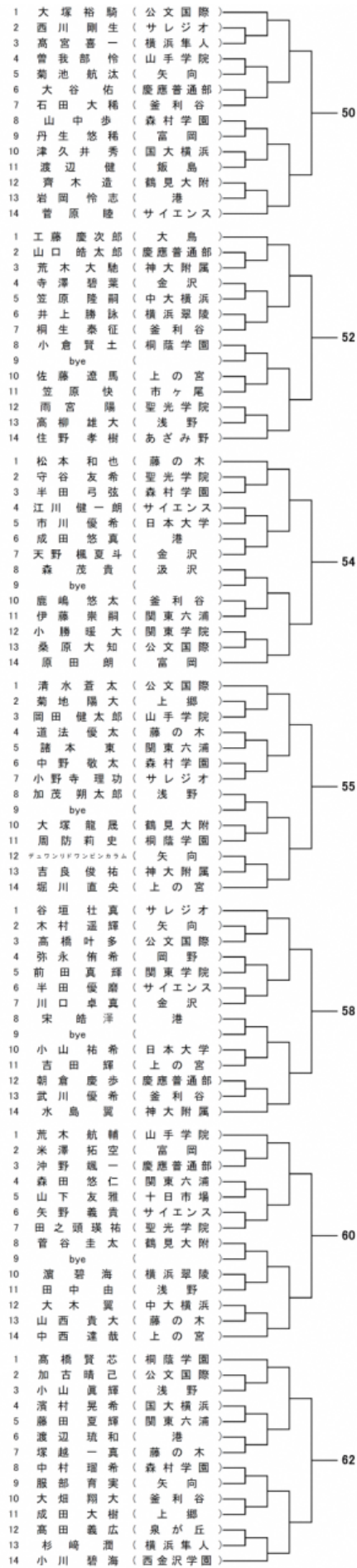
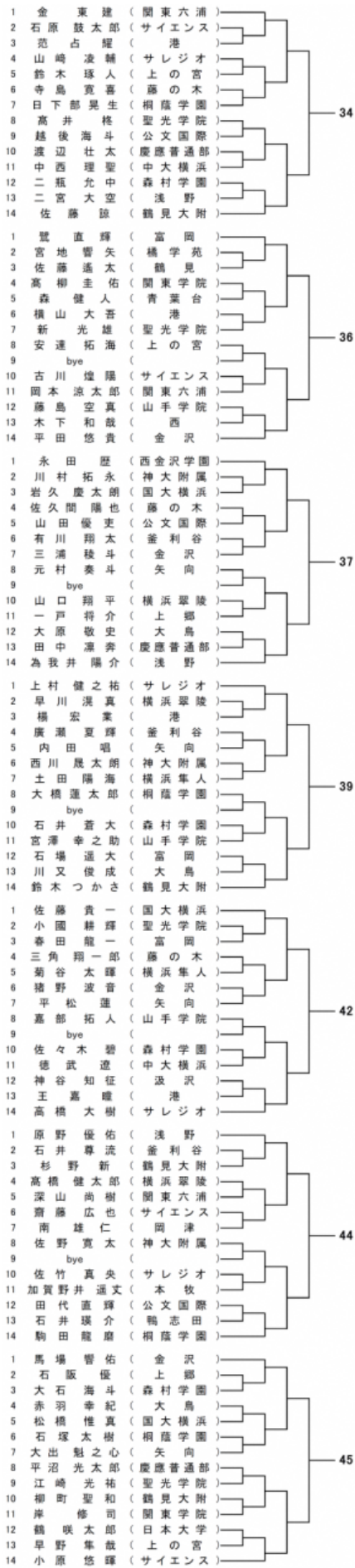

平成 30 年度 神奈川県中学校新人テニス大会 男子ダブルス予選 Aブロック①

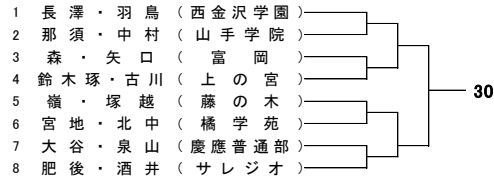
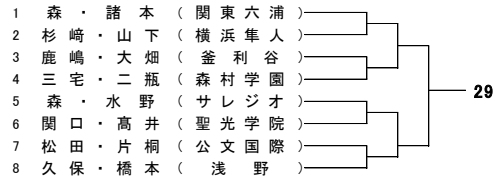
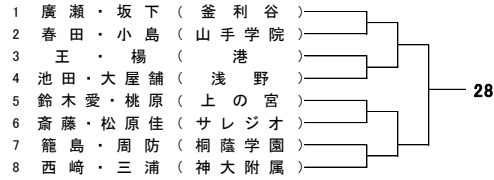
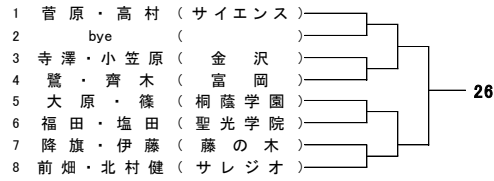
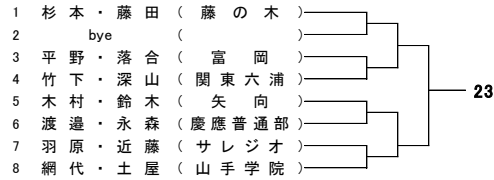
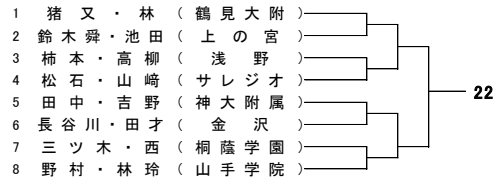
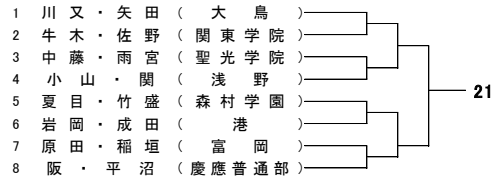
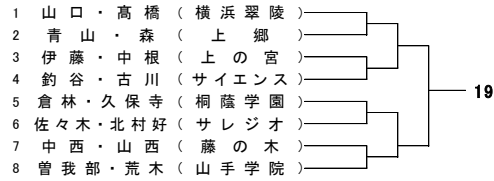
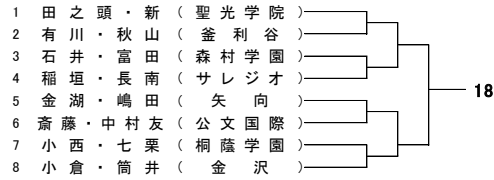
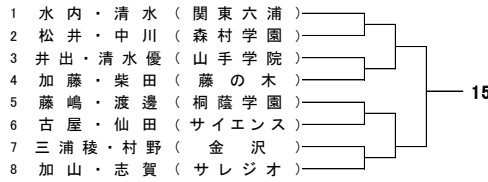
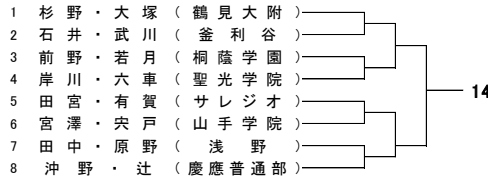
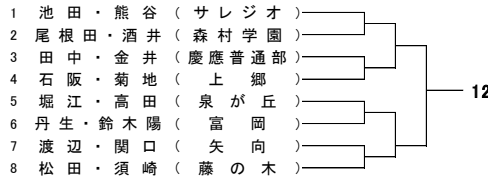
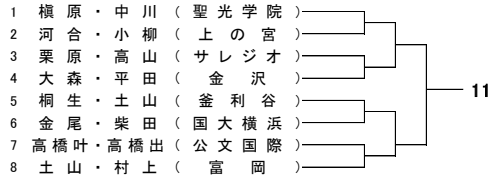
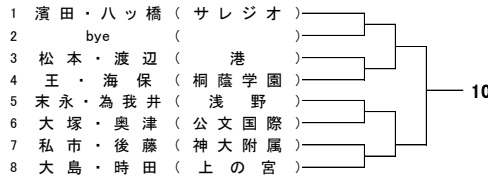
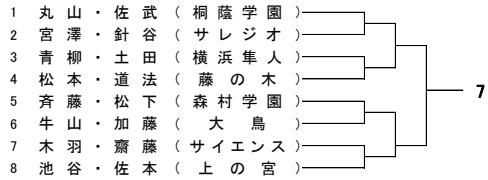
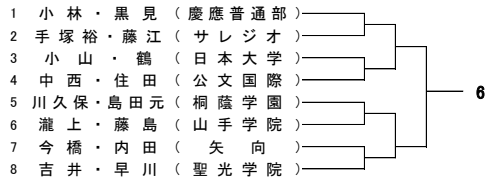
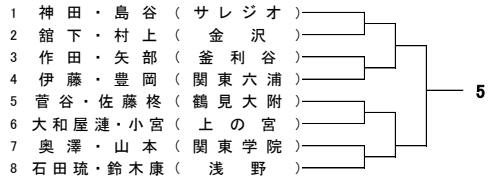
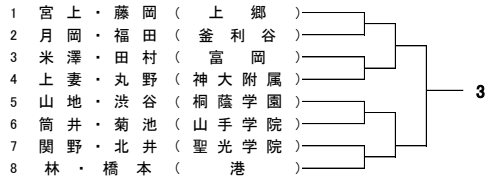
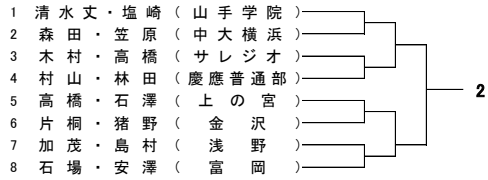

平成 30 年度 神奈川県中学校新人テニス大会 男子ダブルス予選 Aブロック②

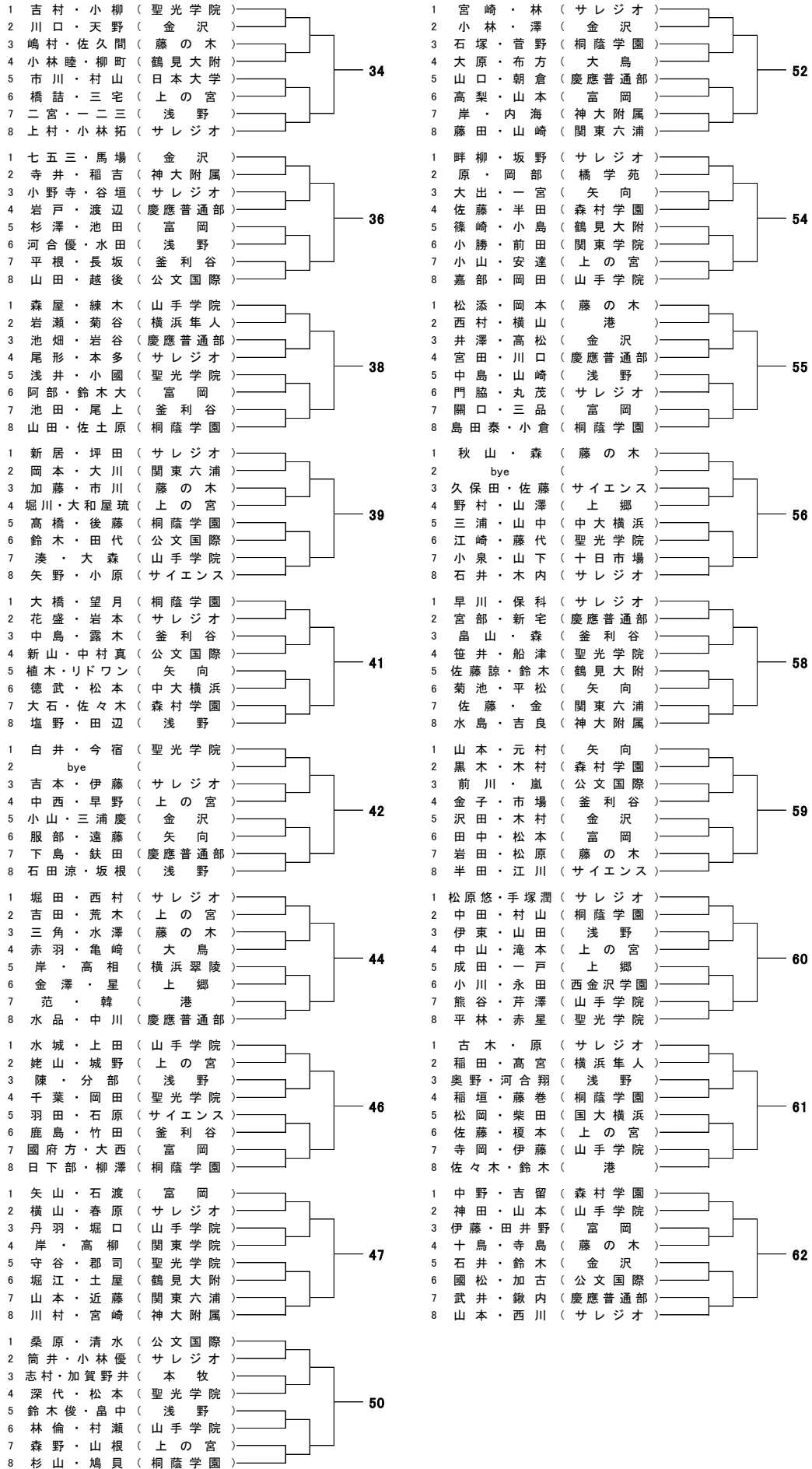

平成 30 年度 神奈川県中学校新人テニス大会 女子シングルス予選 Aブロック①

1	熊井海帆	(富岡)	}	2
2	半沢蒼葉	(サイエンス)		
3	沖野李桜	(矢向)		
4	小野寺里沙南	(神大附属)		
5	福島島心菜	(上の宮)		
6	吉原鈴花	(釜利谷)		
7	居原鈴	(本牧)		
8	赤羽根奈々	(横浜隼人)		
9	中野愛茉	(金沢)		
10	須藤梨花	(岡野)		
11	畑中稜	(鶴見大附)		
12	五十嵐舞	(大鳥)		
13	近藤花鈴	(森村学園)		
1	加治屋若奈	(関大横浜)	}	4
2	宮本秋花	(山手学院)		
3	柳沼優	(上郷)		
4	田口愛唯	(中田)		
5	大塚和	(港)		
6	亀田みやび	(聖ヨゼフ)		
7	岩崎真歩	(根岸)		
8	本田華蓮	(矢向)		
9	小泉茉椰	(釜利谷)		
10	河村晴南	(横浜雙葉)		
11	森岡晴香	(捜真)		
12	小佐野日和	(桐蔭学園)		
13	飯島志帆	(金沢)		
1	梶村真弥子	(捜真)	}	5
2	武田遥香	(岡野)		
3	千葉未久瑠	(南高附属)		
4	寺山彩	(藤の木)		
5	露木小恵	(大鳥)		
6	望月麻央	(上の宮)		
7	田所真倫	(森村学園)		
8	渡辺涼香	(金沢)		
9	藤田夏帆	(日本大学)		
10	五十嵐由依	(神大附属)		
11	鈴木朋香	(富岡)		
12	関口心彩佳	(フェリス)		
13	清水遥佳	(フェリス)		
1	新澤優希	(釜利谷)	}	7
2	河西奈々美	(中田)		
3	常本ゆう	(岡野)		
4	井上瑞貴	(富岡)		
5	佐藤由衣	(大鳥)		
6	西野愛里	(横浜雙葉)		
7	猪原かれん	(桐蔭学園)		
8	金沢芽依	(森村学園)		
9	清水さゆり	(国大横浜)		
10	平松碧清	(中大横浜)		
11	遠藤明華	(南高附属)		
12	西山瑠衣	(港)		
13	加賀山茜	(本牧)		
1	嶋崎千彩	(フェリス)	}	12
2	峯島映実	(南高附属)		
3	勅使河原未来	(捜真)		
4	亀田千遥	(サイエンス)		
5	橋田美穂	(上郷)		
6	吉田萌恵	(神大附属)		
7	鳥飼綾乃	(中田)		
8	和田向日葵	(上の宮)		
9	宮下恵	(聖ヨゼフ)		
10	橋本真緒	(日本大学)		
11	國立愛友	(中大横浜)		
12	竹内万葉	(横浜雙葉)		
13	水谷心香	(公文国際)		
1	岡田純奈	(本牧)	}	14
2	小林莉乃	(上郷)		
3	松本紗来	(中田)		
4	中本島花	(富岡)		
5	杉本理名	(桐蔭学園)		
6	山本菜乃夏	(聖ヨゼフ)		
7	古山にこ	(横浜雙葉)		
8	牧田菜央	(森村学園)		
9	桑田環	(捜真)		
10	藤原濃咲	(公文国際)		
11	田中夕那	(矢向)		
12	山岸佳歩	(岡野)		
13	飯塚菜々美	(大鳥)		
1	井上和奏	(森村学園)	}	15
2	岩佐莉春	(橋学苑)		
3	小林莉穂	(フェリス)		
4	櫻田華	(港)		
5	三須萌花	(桐蔭学園)		
6	bye	()		
7	瀬川茉優	(国大横浜)		
8	野澤夕香	(上の宮)		
9	里園桃彩	(釜利谷)		
10	松元里紗	(岡野)		
11	石川優心	(横浜隼人)		
12	依田彩海	(金沢)		
13	鈴木彩	(富岡)		

1	神代綺花	(中田)	}	18
2	佐古田佑香	(金沢)		
3	鈴木寧彩	(関東六浦)		
4	杉浦美美子	(神大附属)		
5	真次怜	(サイエンス)		
6	嶺朱里	(藤の木)		
7	松田愛春	(港)		
8	早野薫	(国大横浜)		
9	八鍬莉穂	(公文国際)		
10	平松加名	(横浜隼人)		
11	安部柚葵	(桐蔭学園)		
12	池田輝来	(釜利谷)		
13	田中紗英子	(山手学院)		
1	竹下琴音	(矢向)	}	19
2	小柴さら	(横浜雙葉)		
3	端山美咲	(本牧)		
4	門馬優那	(富岡)		
5	安野紗代	(大鳥)		
6	雨宮陽菜花	(神大附属)		
7	田邊聖羅	(上郷)		
8	小林菜央	(上の宮)		
9	坂爪佳乃江	(サイエンス)		
10	坂田梨恵	(公文国際)		
11	浅井遥陽	(関東学院)		
12	田中心雪	(森村学園)		
13	小池孝実	(南高附属)		
1	柿崎愛葉	(本牧)	}	22
2	中尾さやか	(鶴見大附)		
3	榊菜々子	(捜真)		
4	小林仁那	(根岸)		
5	山田愛実	(中大横浜)		
6	水島鈴和	(日本大学)		
7	西田美咲	(中田)		
8	芳垣真帆	(金沢)		
9	大川舞花	(上の宮)		
10	西條由真	(藤の木)		
11	南雲海沙	(港)		
12	梅本真帆	(桐蔭学園)		
13	松浦穂乃歌	(岡野)		
1	川口真奈	(森村学園)	}	26
2	池田真奈香	(山手学院)		
3	滝下真由	(公文国際)		
4	沼本真綾	(大鳥)		
5	棚瀬仁梨	(南高附属)		
6	古賀圭花	(神大附属)		
7	山本夏帆	(横浜雙葉)		
8	平田優季	(桐蔭学園)		
9	乗越理央	(サイエンス)		
10	河原井まい	(西金沢学園)		
11	高野未来	(上の宮)		
12	仁藤寿羽	(矢向)		
13	河野愛奈	(中田)		
1	橋本夏鈴	(金沢)	}	27
2	深澤珂南	(上の宮)		
3	根本理子	(国大横浜)		
4	小山佳子	(神大附属)		
5	甲田真雪	(港)		
6	サーバン小菜	(関東六浦)		
7	赤前桃香	(本牧)		
8	元岡珠那	(岡野)		
9	ト部夏穂	(森村学園)		
10	大江芽衣	(富岡)		
11	渡辺美咲	(上郷)		
12	守ヶ洞美保	(釜利谷)		
13	桑野美怜	(横浜雙葉)		
1	石井小春	(根岸)	}	29
2	田村夏帆	(金沢)		
3	林佳奈美	(日本大学)		
4	青山芽依	(横浜隼人)		
5	若泉佑妃	(大鳥)		
6	浅井佳音	(捜真)		
7	佐保田琉音	(岡野)		
8	椎萌乃	(橋学苑)		
9	池田幸奈	(富岡)		
10	藤田陽菜	(上郷)		
11	前田杏那	(藤の木)		
12	久保栞怜	(神大附属)		
13	坪田瑛麻	(公文国際)		
1	大場友里菜	(矢向)	}	31
2	鮫島春音	(聖ヨゼフ)		
3	渋谷結依	(大鳥)		
4	沖星良	(富岡)		
5	河合彩未	(桐蔭学園)		
6	bye	()		
7	岡村佳音	(横浜雙葉)		
8	小池望愛	(中田)		
9	池上真緒	(釜利谷)		
10	渡辺真衣	(南高附属)		
11	河野美琴	(本牧)		
12	武笠奈那	(中大横浜)		
13	水島未来	(捜真)		

平成 30 年度 神奈川県中学校新人テニス大会 女子シングルス予選 Aブロック②

1	今井美結	(富岡)
2	津田夏帆	(上の宮)
3	佐藤美咲	(フェリス)
4	中澤乃亜	(港)
5	山下珠奈	(中田)
6	元井穂乃花	(釜利谷)
7	東原佳央莉	(大鳥)
8	入内嶋美桜	(藤の木)
9	富井ひのき	(岡野)
10	浅野瑞貴	(桐蔭学園)
11	吉田莉央	(南高附属)
12	山崎未可子	(国大横浜)
13	宮迫怜尚	(本牧)

1	園藤真希	(南高附属)
2	山田陶子	(山手学院)
3	田口満里菜	(大鳥)
4	相原美咲	(聖ヨゼフ)
5	北澤莉菜	(サイエンス)
6	小川あまね	(神大附属)
7	米野日向子	(日本大学)
8	岩淵菜若	(森村学園)
9	籾物若菜	(関東六浦)
10	稲葉陽菜乃	(岡野)
11	有田心咲	(矢向)
12	手柴百乃	(捜真)
13	大沼杏奈	(中田)

1	室井絢圭	(鶴見大附)
2	鈴木里	(森村学園)
3	丹羽彩由美	(捜真)
4	岩野心咲	(根岸)
5	小滝七菜	(聖ヨゼフ)
6	石塚彩夏	(公文国際)
7	加藤歩実	(本牧)
8	勝本理絵	(桐蔭学園)
9	池田暖花	(横浜雙葉)
10	勝田聖依夏	(釜利谷)
11	小田切美羽	(横浜隼人)
12	佐野ひかり	(中大横浜)
13	豊岡由菜	(金沢)

1	菅谷百花	(岡野)
2	白坂那海	(金沢)
3	吉川優梨亜	(上の宮)
4	室山愛子	(森村学園)
5	中村彩夢	(港)
6	中田未徠	(富岡)
7	鳥海楓	(矢向)
8	笹本真夢	(横浜雙葉)
9	野室莉子	(根岸)
10	川桃子	(上郷)
11	花島光優	(フェリス)
12	高木蒼衣	(サイエンス)
13	中村日乃	(神大附属)

1	木内花怜	(金沢)
2	水口二衣奈	(港)
3	角田実優	(矢向)
4	稲場埜乃子	(上の宮)
5	大橋葉菜	(公文国際)
6	石井悦美	(岡野)
7	堀田蘭	(富岡)
8	古澤由夢	(関東六浦)
9	原田真里	(サイエンス)
10	寺嶋心渚	(根岸)
11	西原香奈花	(日本大学)
12	高橋楓花	(本牧)
13	村井梨香	(南高附属)

1	小村香緒	(山手学院)
2	和田知那	(横浜隼人)
3	高田優来	(岡野)
4	白井るり	(青葉台)
5	下中芽生	(森村学園)
6	廣川遥	(中大横浜)
7	中島なつみ	(富岡)
8	大越涼	(上の宮)
9	波田野瑠那	(大鳥)
10	金子もえ	(本牧)
11	上野花恋	(捜真)
12	佐々木美津紀	(中田)
13	芳垣美帆	(金沢)

1	池田七望	(釜利谷)
2	竹花真衣	(神大附属)
3	菱田小夏	(森村学園)
4	花岡由依子	(横浜雙葉)
5	廣瀬優花	(岡野)
6	足立結菜	(国大横浜)
7	金山彩花	(藤の木)
8	吉村成美	(矢向)
9	滝沢桃果	(南高附属)
10	保坂美玖	(横浜隼人)
11	福沢英里奈	(桐蔭学園)
12	法貴結香	(上郷)
13	細谷彩稀	(港)

1	羽根田暁虹	(橋学苑)
2	牧田愛実	(大鳥)
3	真鍋薫子	(中田)
4	福崎彩音	(捜真)
5	佐藤希美	(神大附属)
6	bye	()
7	須藤里菜	(上郷)
8	川口萌々	(金沢)
9	鈴木心	(釜利谷)
10	小野木美青	(桐蔭学園)
11	真田夏凜	(富岡)
12	濱口希歩	(横浜雙葉)
13	田邊真由子	(聖ヨゼフ)

1	安彦こなつ	(鶴見大附)
2	大胡亜沙美	(西金沢学園)
3	若林梨己	(岡野)
4	浦部天音	(森村学園)
5	片貝玲奈	(矢向)
6	比留井夏希	(サイエンス)
7	森廣虹心美	(藤の木)
8	竹井唯菜	(聖ヨゼフ)
9	前田美翔	(富岡)
10	長岡優季	(横浜雙葉)
11	村上りさ子	(神大附属)
12	門脇麻里	(桐蔭学園)
13	樋口華音	(公文国際)

1	片山紗来	(本牧)
2	清田菜々美	(捜真)
3	谷口奈帆梨	(港)
4	小杉奈海	(根岸)
5	越智水月	(上郷)
6	並木香鈴	(桐蔭学園)
7	三井柚子	(釜利谷)
8	加藤紗弥	(中田)
9	松平紗弥	(矢向)
10	井上夏那	(国大横浜)
11	伊藤未温	(サイエンス)
12	小林菜々実	(上の宮)
13	岩井琴羽	(金沢)

1	町田唯	(中大横浜)
2	菊池美優	(関東六浦)
3	浜田彩花	(聖ヨゼフ)
4	鶴田美咲	(上の宮)
5	阿諏訪ゆみ	(藤の木)
6	白井麗香	(横浜雙葉)
7	吉澤帆南	(根岸)
8	緒方沙耶乃	(大鳥)
9	斎藤明沙	(関東六浦)
10	小林彩乃	(矢向)
11	関司愛莉	(日本大学)
12	佐川橙子	(山手学院)
13	内梶歩美	(釜利谷)

1	柳江陽なつ	(中田)
2	御調彩香	(釜利谷)
3	前幸地祐菜	(本牧)
4	平田実咲	(藤の木)
5	山田侑来	(港)
6	阿部加奈	(橋学苑)
7	市川姫楽	(金沢)
8	藤木麻由	(南高附属)
9	倉本結莉	(矢向)
10	立川莉子	(サイエンス)
11	二宮羽奈	(国大横浜)
12	田中亜咲美	(神大附属)
13	佐藤璃果	(捜真)

1	黒澤彩乃	(岡野)
2	中村亜優乃	(富岡)
3	田中里実	(上の宮)
4	浅香柚菜	(釜利谷)
5	河野美咲	(本牧)
6	米良成未	(金沢)
7	近藤万優子	(横浜雙葉)
8	岩崎美波	(大鳥)
9	島袋亜美	(森村学園)
10	原口愛子	(フェリス)
11	孫寧雅	(山手学院)
12	飯野友花	(横浜隼人)
13	梅原若菜	(公文国際)

1	酒井柚香	(中大横浜)
2	宮武真都佳	(中田)
3	阿部花音	(横浜隼人)
4	中島璃子	(鶴見大附)
5	岩城百	(大鳥)
6	黒沢真生	(根岸)
7	山田茉莉	(サイエンス)
8	小沢海歩	(本牧)
9	米澤涼	(矢向)
10	吉田涼音	(神大附属)
11	幸澤沙良	(日本大学)
12	岩沢令惟	(桐蔭学園)
13	若狭柑南	(聖ヨゼフ)

平成 30 年度 神奈川県中学校新人テニス大会 女子ダブルス予選 Aブロック①

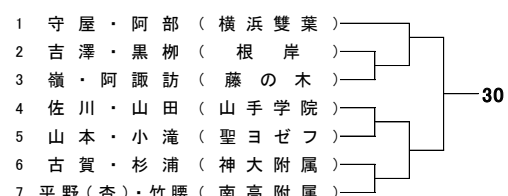
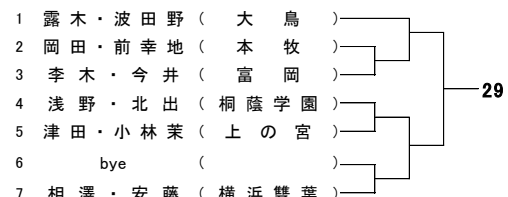
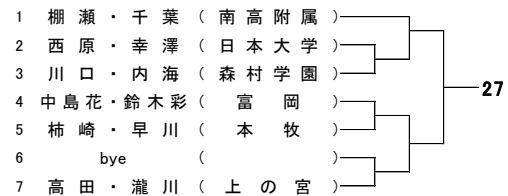
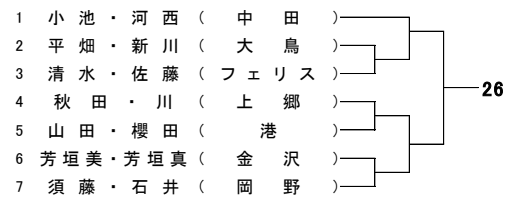
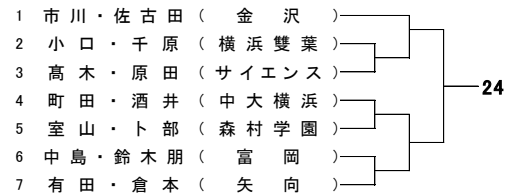
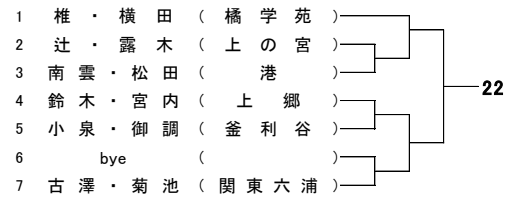
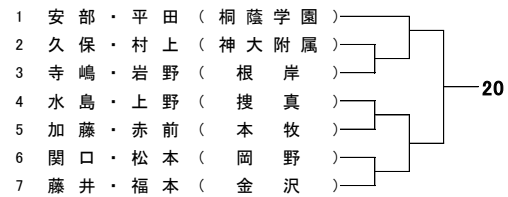
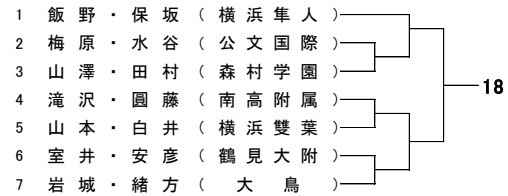
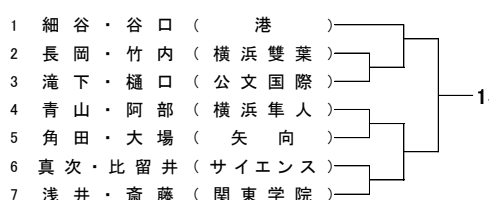
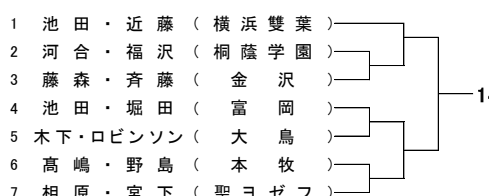
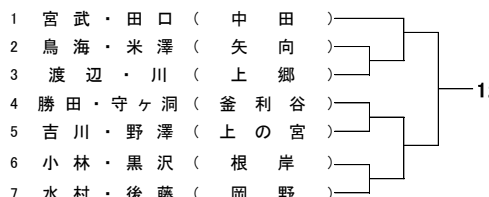
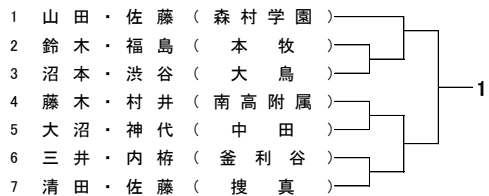
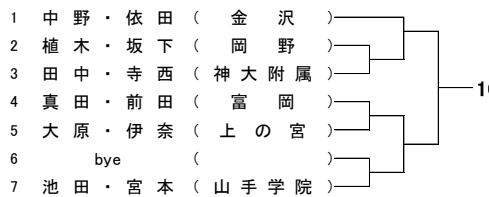
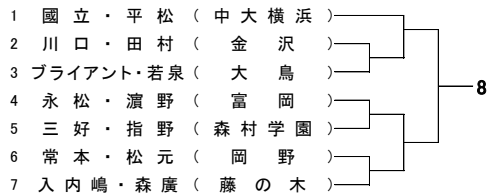
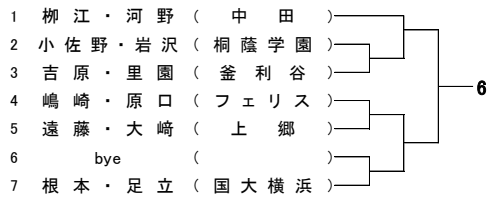
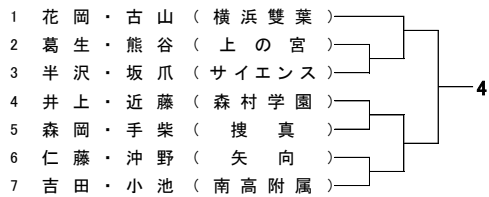
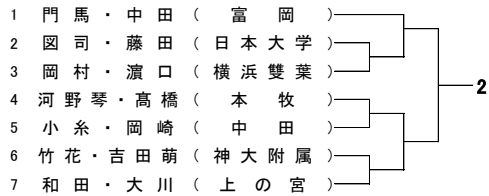

平成 30 年度 神奈川県中学校新人テニス大会 女子ダブルス予選 Aブロック②

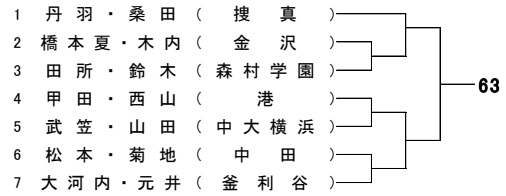
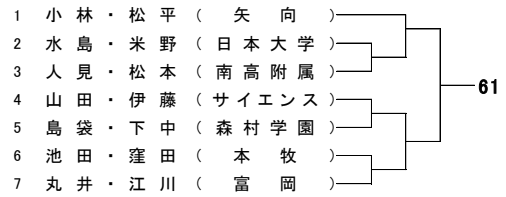
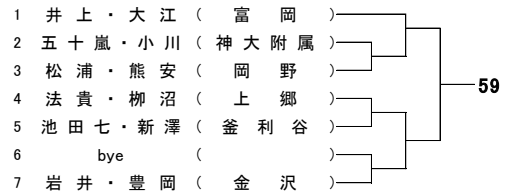
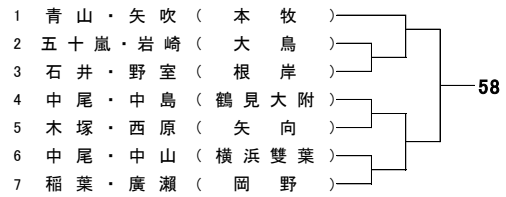
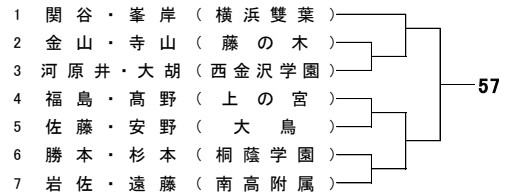
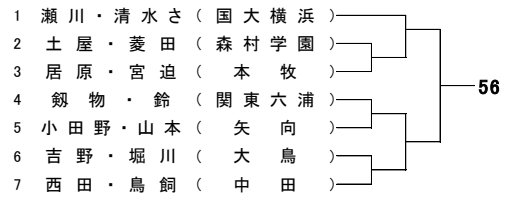
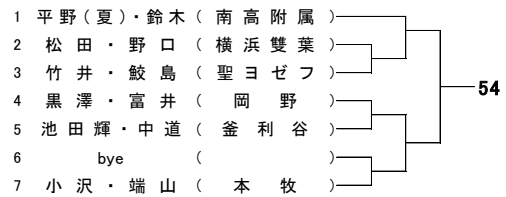
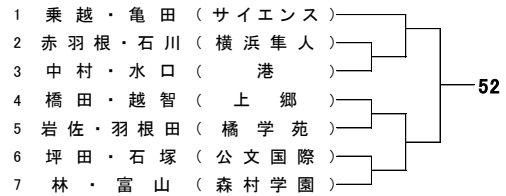
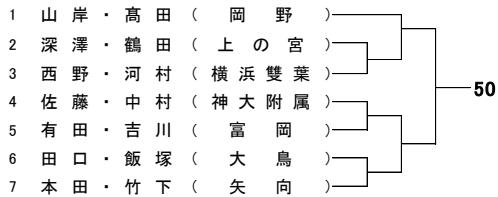
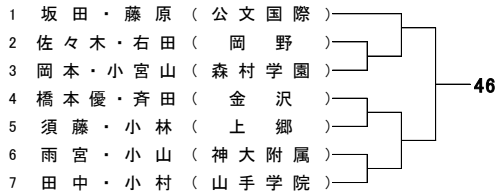
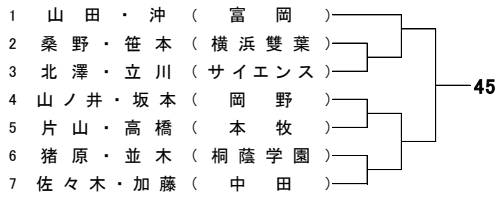
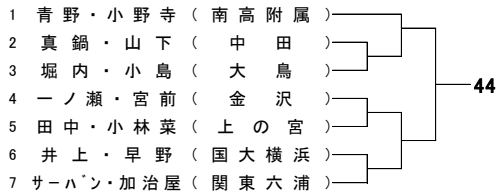
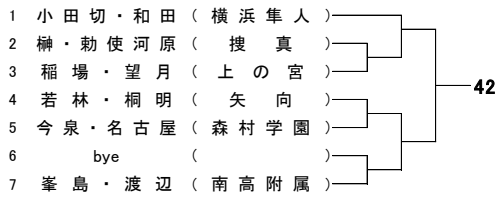
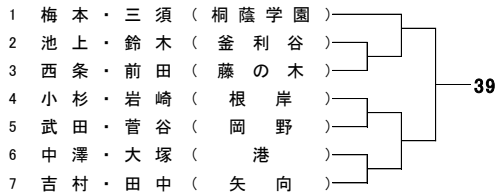
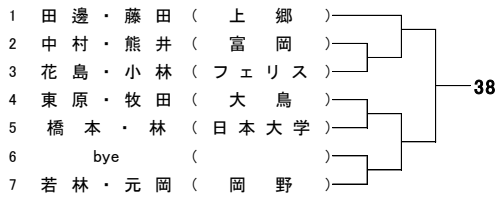
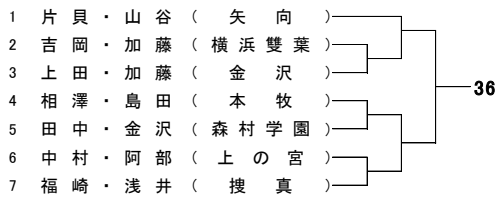
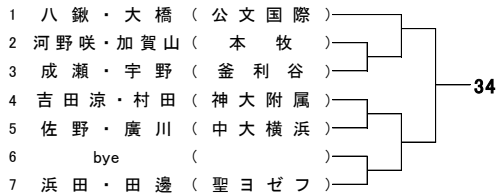

平成 30 年度 神奈川県中学校新人テニス大会 男子シングルス予選 Bブロック①

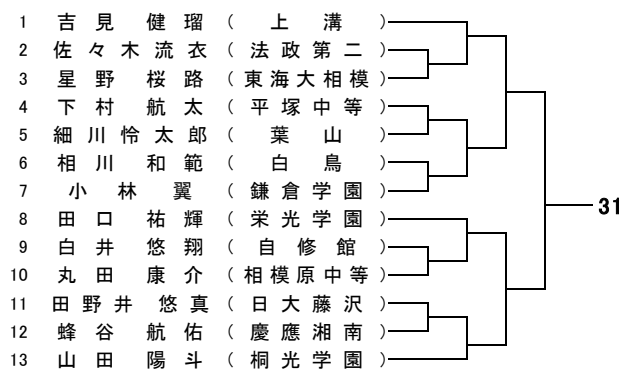
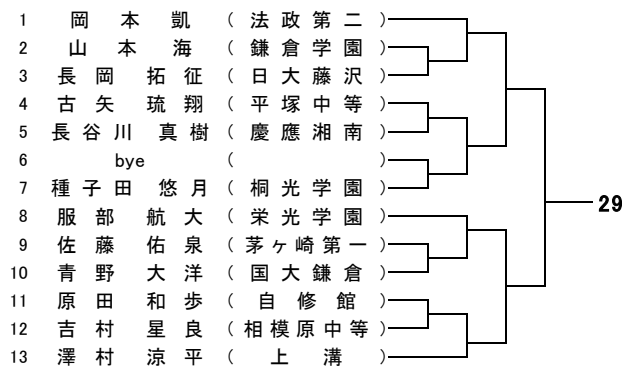
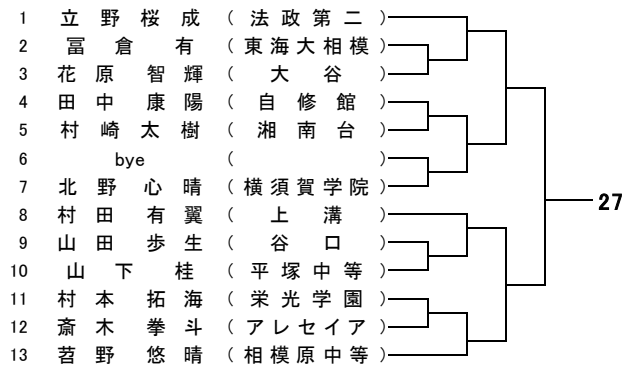
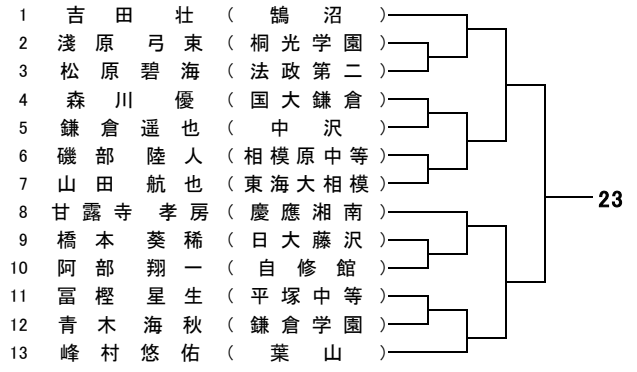
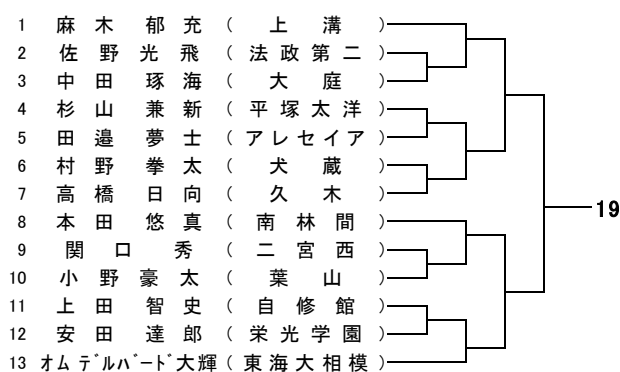
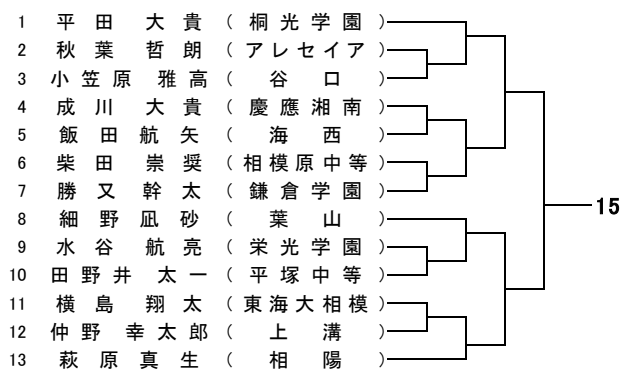
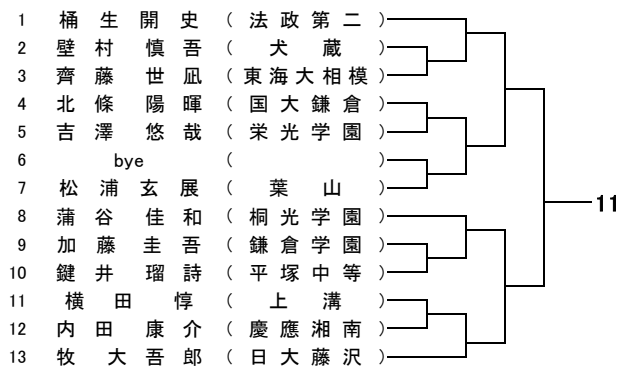
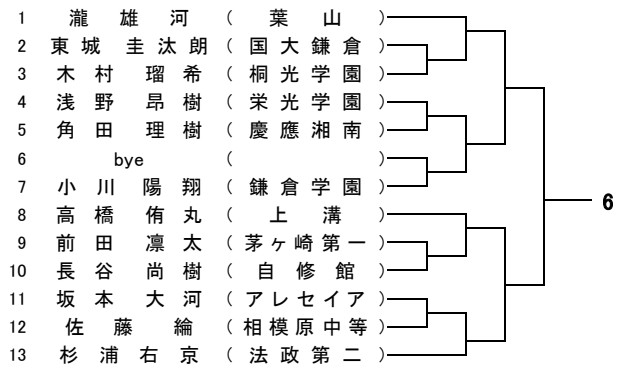
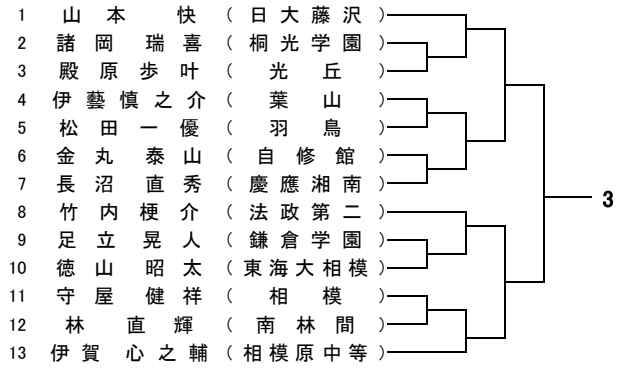

平成 30 年度 神奈川県中学校新人テニス大会 男子シングルス予選 Bブロック②

1	山口 陽大	(桐光学園)	}	35
2	後藤 孝太朗	(日大藤沢)		
3	新倉 央	(平塚中等)		
4	松井 虹汰郎	(アレセイア)		
5	丸山 隆太	(栄光学園)		
6	大沢 綺良	(文命)		
7	高木 奏	(共和)		
8	近藤 秀哉	(相模原中等)		
9	村井 恒太	(東海大相模)		
10	武田 龍青	(自修館)		
11	玉熊 将大	(長沢)		
12	石島 悠士	(南毛利)		
13	塚本 陸史	(葉山)		

1	安江 悠太	(相模原中等)	}	38
2	齊藤 羽来	(東海大相模)		
3	関野 陽平	(日大藤沢)		
4	峠 颯斗	(上溝)		
5	菅野 弘大	(栄光学園)		
6	bye	()		
7	當仲 亮太	(桐光学園)		
8	乗田 凱成	(鎌倉学園)		
9	柳川 暖人	(慶應湘南)		
10	清水 颯斗	(富士見)		
11	松尾 惇志	(平塚中等)		
12	鬼久 保瑛士	(葉山)		
13	森 隆司	(国大鎌倉)		

1	伊藤 太陽	(葉山)	}	43
2	狹川 渚	(栄光学園)		
3	角田 悠和	(東海大相模)		
4	樋口 拓朗	(法政第二)		
5	寒江 洸太	(鎌倉学園)		
6	bye	()		
7	小松 怜也	(上溝)		
8	小野 遥気	(慶應湘南)		
9	山崎 大	(平塚中等)		
10	草野 瑠偉	(自修館)		
11	竹崎 僚馬	(犬蔵)		
12	神谷 幸輝	(日大藤沢)		
13	熊谷 貴汰	(桐光学園)		

1	須藤 隼一	(平塚中等)	}	46
2	松村 祥吾	(葉山)		
3	横山 哲志	(東海大相模)		
4	栗井 堅人	(日大藤沢)		
5	牛尾 幸太郎	(相模原中等)		
6	bye	()		
7	阪口 芽生陽	(栄光学園)		
8	内田 晴	(国大鎌倉)		
9	平井 翔梧	(海西)		
10	須藤 輝太	(法政第二)		
11	西内 優輝	(上溝)		
12	大西 拓馬	(鎌倉学園)		
13	有沢 晃生	(桐光学園)		

1	坂本 晃	(日大藤沢)	}	47
2	横山 結一	(南林間)		
3	関口 優汰	(二宮西)		
4	高橋 響	(自修館)		
5	黒田 和伊	(慶應湘南)		
6	菅原 凌汐	(平塚中等)		
7	平野 湧斗	(桐光学園)		
8	宮武 遊心	(葉山)		
9	高橋 煌生	(鎌倉学園)		
10	依田 紘明	(法政第二)		
11	箕輪 尚起	(アレセイア)		
12	岩崎 恭介	(旭)		
13	岡本 渉真	(相模原中等)		

1	末 継 力	(久木)	}	51
2	原田 裕太	(大谷)		
3	伊藤 大貴	(鎌倉学園)		
4	蒲谷 和彦	(桐光学園)		
5	朝倉 翔汰	(慶應湘南)		
6	岸田 未来	(アレセイア)		
7	中村 凌太郎	(栄光学園)		
8	吉池 悠輝	(日大藤沢)		
9	茂渡 大洋	(東海大相模)		
10	豊田 蒼紫	(平塚中等)		
11	小松原 柚希	(相模原中等)		
12	柳 楽流	(法政第二)		
13	畠山 悠陽	(上溝)		

1	佐藤 曉護	(桐光学園)	}	53
2	永田 知洋	(谷口)		
3	川口 颯太	(平塚中等)		
4	金本 悠幹	(法政第二)		
5	藤田 和	(日大藤沢)		
6	bye	()		
7	武藤 優吾	(慶應湘南)		
8	森下 勇輝	(国大鎌倉)		
9	高田 豊大	(自修館)		
10	渋谷 幸之介	(東海大相模)		
11	桑原 駿	(上溝)		
12	菅野 修平	(鎌倉学園)		
13	内田 竣太	(久里浜)		

1	下村 亮佑	(平塚中等)	}	59
2	坂田 旭	(慶應湘南)		
3	市井 佑樹	(日大藤沢)		
4	宮澤 凜	(上溝)		
5	松田 広将	(自修館)		
6	杉本 敦紀	(相模原中等)		
7	原田 龍	(アレセイア)		
8	山川 湧唯人	(大和)		
9	塩田 祐大	(葉山)		
10	山口 慶翔	(栄光学園)		
11	竹中 琉	(桐光学園)		
12	池田 周平	(法政第二)		
13	黒澤 洋	(鎌倉学園)		

1	本田 暁	(桐光学園)	}	61
2	渋谷 俊翔	(慶應湘南)		
3	植田 哲史	(日大藤沢)		
4	坂入 遥大	(葉山)		
5	窪 晟太郎	(平塚中等)		
6	bye	()		
7	小見 優聖	(栄光学園)		
8	佐治 春来	(法政第二)		
9	中井 賢治	(国大鎌倉)		
10	藤原 陸杜	(荻野)		
11	久家 寿人	(東海大相模)		
12	坂口 晃生	(自修館)		
13	田中 創	(相模原中等)		

1	田中 克樹	(慶應湘南)	}	63
2	酒井 俊輔	(東海大相模)		
3	平田 敦士	(茅ヶ崎第一)		
4	今橋 一颯	(上溝)		
5	日野 秀哉	(自修館)		
6	永倉 大誠	(桐光学園)		
7	野崎 幹太	(葉山)		
8	古屋 拓人	(栄光学園)		
9	百瀬 悠真	(日大藤沢)		
10	竹本 晴彦	(相模原中等)		
11	佐藤 友輝	(鶴沼)		
12	岩橋 颯汰	(羽鳥)		
13	浅田 彪翔	(鎌倉学園)		

平成 30 年度 神奈川県中学校新人テニス大会 男子ダブルス予選 Bブロック①

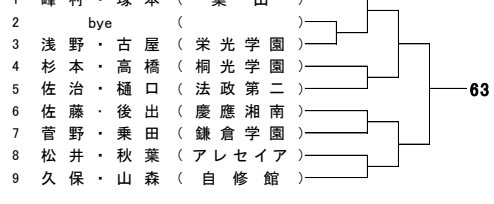
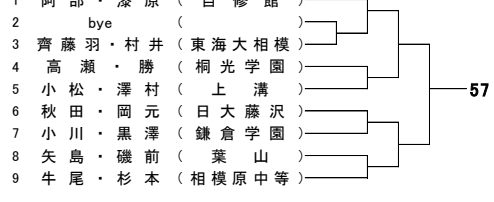
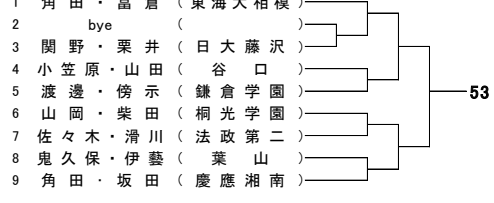
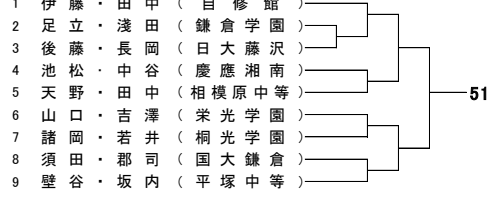
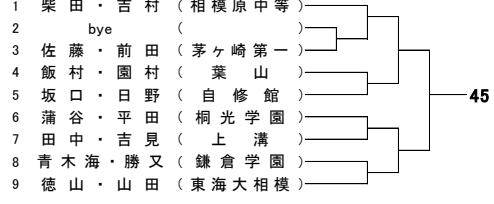
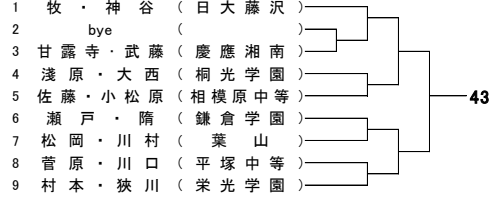
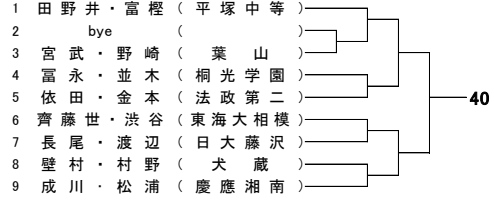
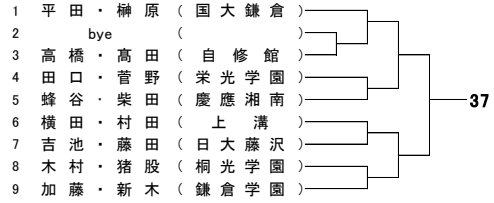
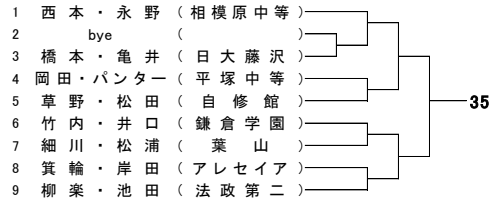
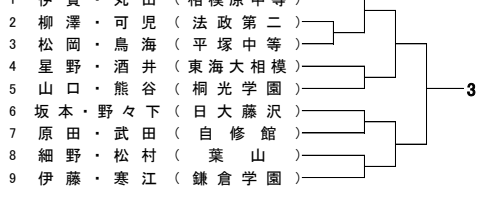
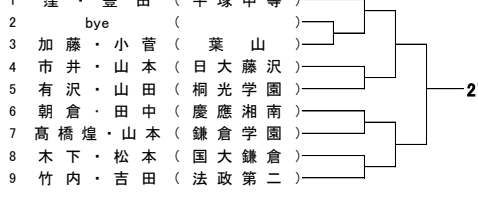
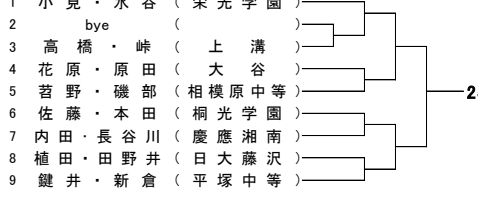
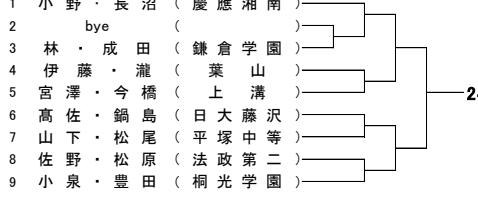
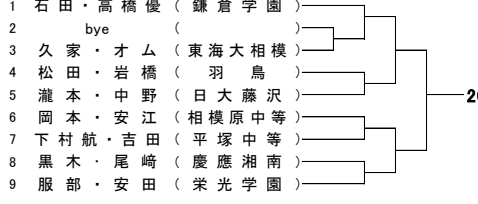
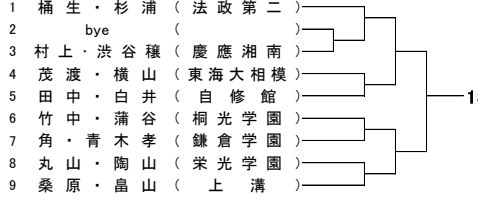
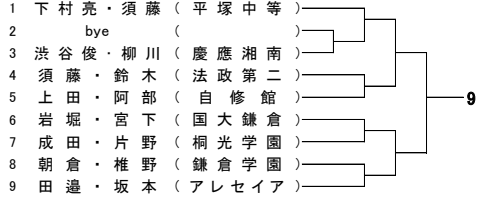
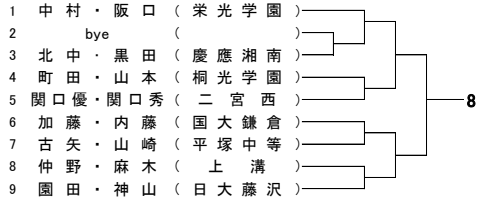
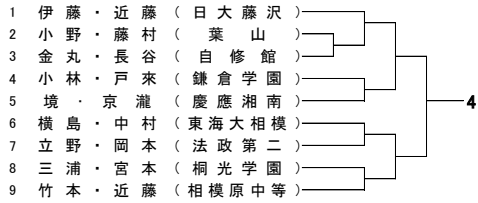

平成 30 年度 神奈川県中学校新人テニス大会 女子シングルス予選 Bブロック①

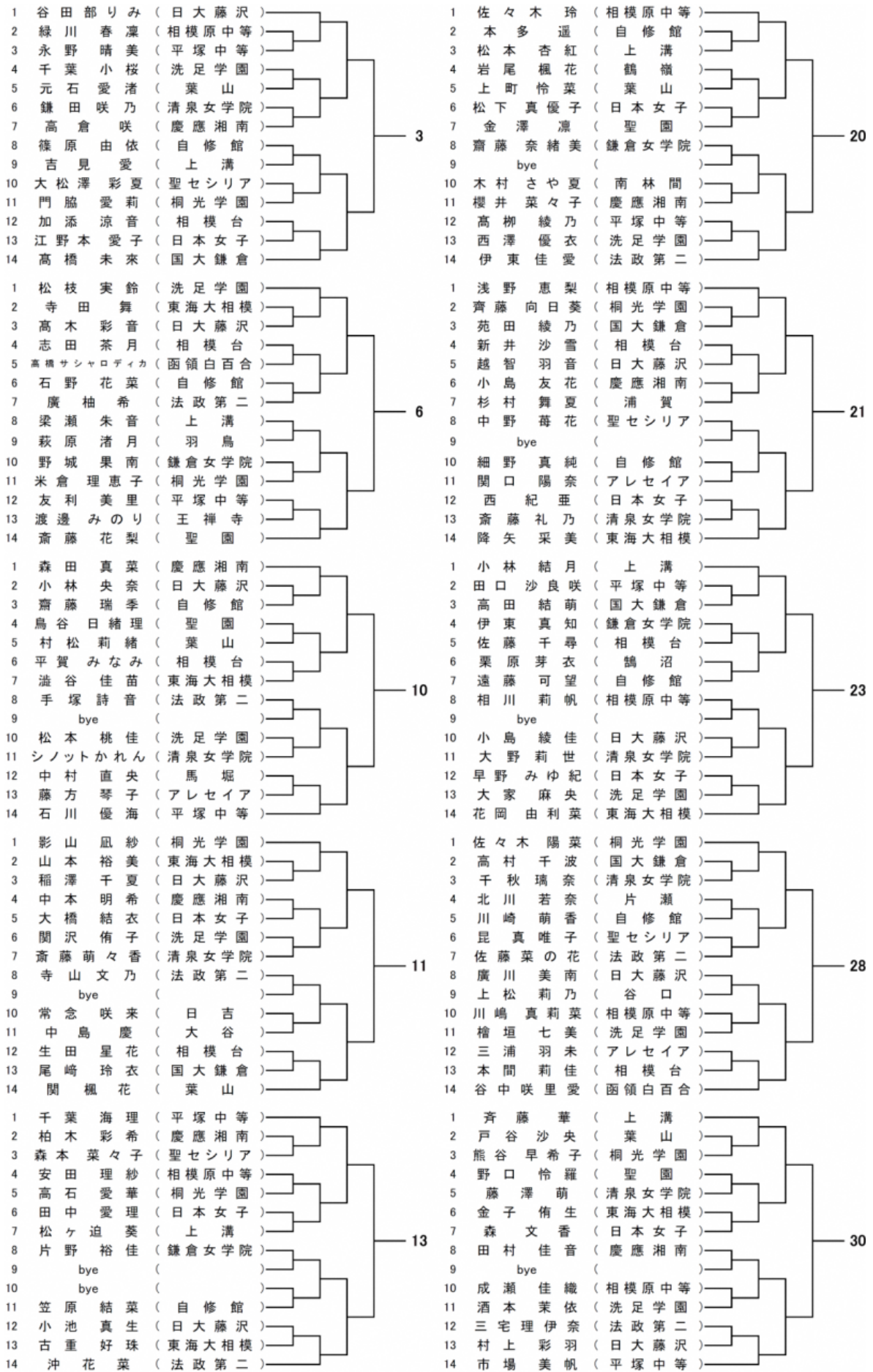

平成 30 年度 神奈川県中学校新人テニス大会 女子シングルス予選 Bブロック②

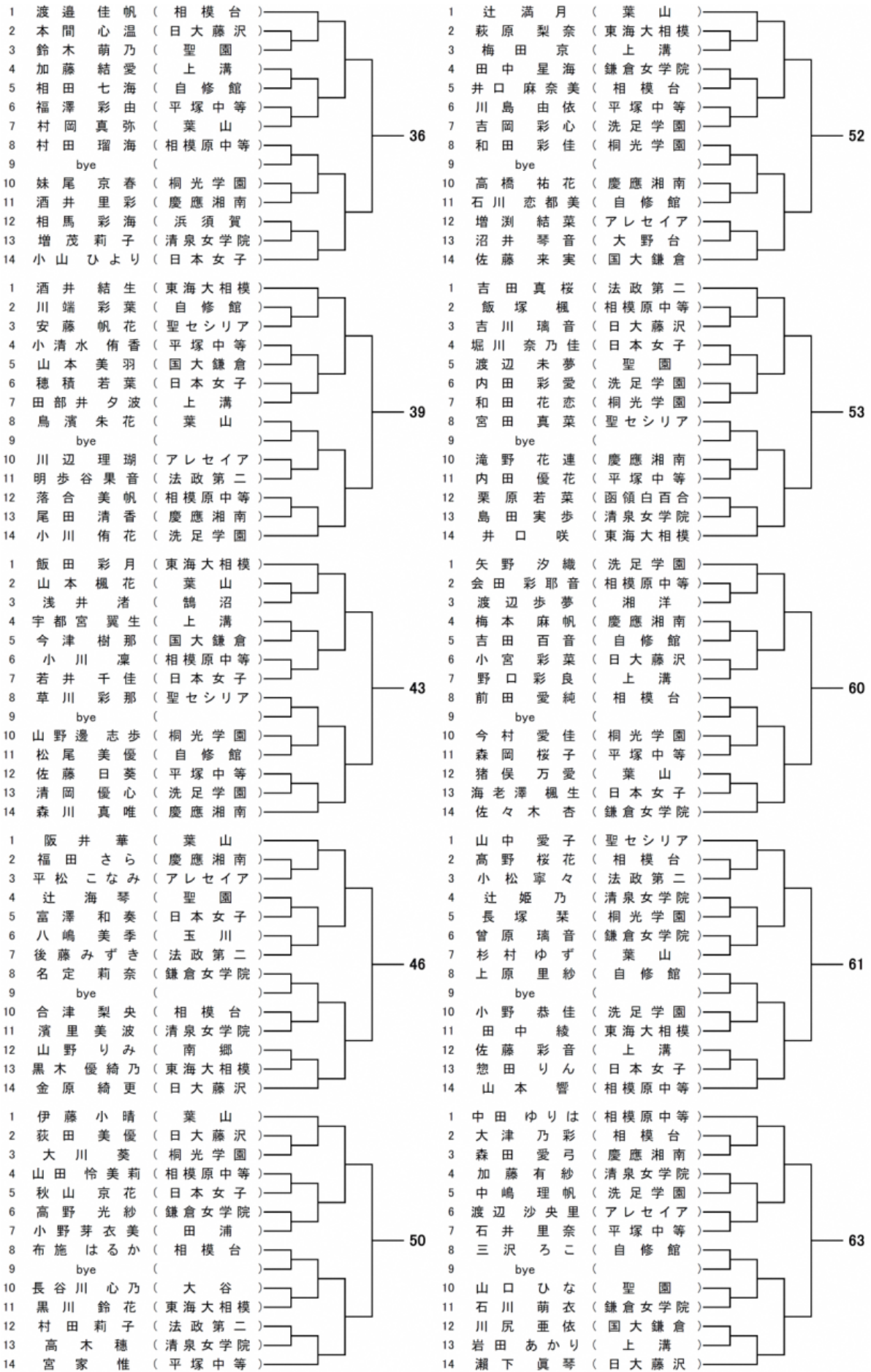

平成 30 年度 神奈川県中学校新人テニス大会 女子ダブルス予選 Bブロック①

